

恒流线性调光驱动器  
CJL系列 尾缀M(1-10V/10V PWM/Rx 调光+12V 辅助电源)



**特点**

- 支持1-10V/10V PWM/Rx 调光+12V 辅助电源
- 提供12V 100mA供电接口，以给控制模块或传感器供电
- 辅助12V 支持快速掉电，以支持AC开关方式复位控制模块
- 通过拨码可实现10档位电流输出
- 调光柔和且任意亮度无频闪，符合ErP能效认证无频闪标准
- 采用HPC专利技术，任意调光等级下，灯具之间亮度一致
- 待机功耗<0.5W，符合ErP能效认证的待机功率要求
- 高功率因数，高效率，低谐波
- SELV和Class I 设计，适用于灯具内使用
- 拥有CE, ENEC, UKCA, RCM, CCC, EL 等认证
- IP20 防护等级，室内使用
- 常规使用下寿命可达100,000小时
- 5.5年保固

**接口**

- DIM 3合1调光接口(1-10V / 10V PWM / Rx)
- VCC 辅助供电(12V,100mA)

**功能**

- 支持中央应急（直流输入下正常调光）
- 支持独立式应急
- 多重保护  
(输出短路保护，输出空载保护)

**适用灯具**

- 适用于线条灯，三防灯，落地灯，支架灯等线条型或超薄型灯具

**适用场合**

- LED室内照明
- LED办公照明
- LED商业照明

**CJL系列型号编码规则**

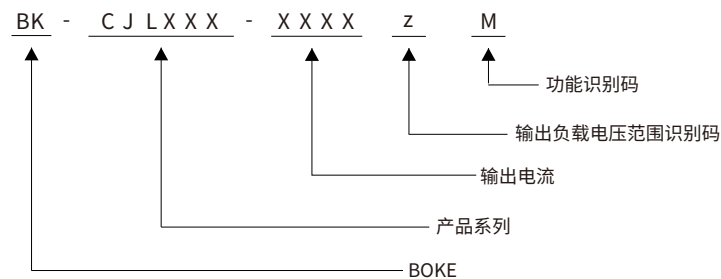

### 功能清单

型号	尾缀	有线调光		辅助电源
		1-10V 3in1	3.3-10V PWM调光	12V/0.1A
BK-CJL030 BK-CJL040 BK-CJL050	M	√		√
BK-CJL060 BK-CJL080	Y		√	√

\* 本规格书描述只适用于型号尾缀为M并且型号为CJL030,CJL040,CJL050,CJL060,CJL080的产品。

### 型号清单

型号	输入电压	输出功率	输出电压	输出电流	尺寸
BK-CJL030-0800AM	200-240VAC/DC	30.4W MAX.	12-42VDC	0.35-0.8A	L245*W30*H21mm
BK-CJL030-0800AY	200-240VAC/DC	30.4W MAX.	12-42VDC	0.35-0.8A	L245*W30*H21mm
BK-CJL040-1050AM	200-240VAC/DC	40W MAX.	12-42VDC	0.6-1.05A	L285*W30*H21mm
BK-CJL040-1050AY	200-240VAC/DC	40W MAX.	12-42VDC	0.6-1.05A	L285*W30*H21mm
BK-CJL050-1300AM	200-240VAC/DC	50.4W MAX.	12-42VDC	0.85-1.3A	L285*W30*H21mm
BK-CJL050-1300AY	200-240VAC/DC	50.4W MAX.	12-42VDC	0.85-1.3A	L285*W30*H21mm
BK-CJL060-1650AM	200-240VAC/DC	63W MAX.	12-42VDC	1.2-1.65A	L355*W30*H21mm
BK-CJL060-1650AY	200-240VAC/DC	63W MAX.	12-42VDC	1.2-1.65A	L355*W30*H21mm
BK-CJL080-2000AM	200-240VAC/DC	80W MAX.	12-42VDC	1.55-2A	L355*W36*H23mm
BK-CJL080-2000AY	200-240VAC/DC	80W MAX.	12-42VDC	1.55-2A	L355*W36*H23mm

\* 本规格书描述只适用于型号尾缀为M并且型号为CJL030,CJL040,CJL050,CJL060,CJL080的产品。

## 技术参数

产品型号	BK-CJL030-0800AM
<b>输出参数</b>	
恒定方式	恒流
额定输出电流范围	0.35-0.8A, 详见后面拨码表
额定输出电压范围	12-42VDC, 详见后面拨码表
额定输出功率	30.4W Max, 详见后面拨码表
电流调节方式	10档拨码
电流低频纹波	±2%
电流精度	±1%
线性调整率	±1%
负载调整率	±2%
空载输出电压	50VDC
无频闪性能(典型值)	闪烁百分比(IEEE 1789)=0.102%(100Hz), 闪烁指数(IEEE 1789)=0.000(100Hz), Pst LM = 0.003, SVM = 0.000 , (以上参数以面板灯测试所得)
<b>输入参数</b>	
额定工作电压范围	200-240VAC 200-240VDC
极限电压范围	180-264VAC 180-264VDC
抗短时高压能力	<380V AC
输入电流	<0.19A (额定工作电压输入)
工作频率	0/50/60Hz
功率因数/相移因数(典型值)	PF:0.98, DF:0.98, 详见后面电气曲线图
总谐波失真(典型值)	5%, 详见后面电气曲线图
转换效率(典型值)	88%, 详见后面电气曲线图
开机浪涌电流(典型值)	6.50A peak, 172us duration(50% Ipeak), 详见后面的描述
启动时间	<0.5(AC开灯), <0.5s(DC开灯), <0.3s(AC/DC切换), <0.5s(关灯)
开关寿命	> 100,000次
功率消耗(典型值)	满载(Pin):34.5W, 空载(Pno): N/A, 待机(Psb): <0.5W, 网络待机(Pnet): N/A
<b>安全</b>	
耐压	I/P-O/P(LED):3750V AC(LED, DIM端口需短接), I/P-FG:1750V AC, O/P-FG:500V AC
雷击	L-N:2KV, L-FG/N-FG:2KV(90°/270°, 间隔60s各5次)(性能等级:A)
泄漏电流(典型值)	0.16mA
绝缘阻抗	I/P-O/P:100MΩ/500Vdc/25°C/70% RH
<b>控制接口</b>	
DALI调光接口	N/A
pushDIM调光接口	N/A
1-10V 3in1调光接口	电压范围: 0-15V, 接口电流消耗:<0.6mA
辅助供电	12V ±5% 100mA
调光范围	1%-100%
调光驱动方式	AM(调幅调光)+PWM(脉宽调光)(<20%)
<b>应急支持</b>	
中央式应急照明系统	支持(直流输入下正常调光)
独立式应急照明系统	支持
<b>环境&amp;寿命</b>	
工作温度	Ta=-20-60°C
外壳温度	Tc=90°C
工作湿度	5-85% RH, 无冷凝
储存温度/湿度	-40-80°C, 5-85% RH, 无冷凝
IP等级	IP20
MTBF	500,000H, MIL-HDBK-217F(25°C)
使用寿命	常规使用条件下可达100,000小时, 详见后面的描述
耐振动	10 ~ 500Hz, 5G 12分钟/周期, X、Y、Z轴各72分钟
噪声	<25dB(30cm, 正常工作)
环保	RoHS
<b>认证和标准</b>	
认证	CE, ENEC, UKCA, RCM, CCC, EL
安全	EN61347-1, EN61347-2-13, EN62384
EMC	EN55015, EN61000-3-2, EN61000-3-3, EN61000-4-2,3,4,5,6,8,11, EN61547
DALI-2	N/A
EL	兼容 IEC 61347-2-13 附件 J 部分, 兼容 EN 60598-2-22 应急照明灯具标准, 兼容 EN 50172 中央电池系统应用
RF	N/A

## 备注

1. 如未特别说明, 所有规格参数均在输入为230VAC、50Hz、满载、25°C环境温度下进行量测。

## 技术参数

产品型号	BK-CJL040-1050AM
<b>输出参数</b>	
恒定方式	恒流
额定输出电流范围	0.6-1.05A, 详见后面拨码表
额定输出电压范围	12-42VDC, 详见后面拨码表
额定输出功率	40W Max, 详见后面拨码表
电流调节方式	10档拨码
电流低频纹波	±2%
电流精度	±1%
线性调整率	±1%
负载调整率	±2%
空载输出电压	50VDC
无频闪性能(典型值)	闪烁百分比(IEEE 1789)=0.117%(100Hz), 闪烁指数(IEEE 1789)=0.000(100Hz), Pst LM = 0.000, SVM = 0.003, (以上参数以面板灯测试所得)
<b>输入参数</b>	
额定工作电压范围	200-240VAC 200-240VDC
极限电压范围	180-264VAC 180-264VDC
抗短时高压能力	<380V AC
输入电流	<0.24A (额定工作电压输入)
工作频率	0/50/60Hz
功率因数/相移因数(典型值)	PF:0.98, DF:0.98, 详见后面电气曲线图
总谐波失真(典型值)	6%, 详见后面电气曲线图
转换效率(典型值)	88.5%, 详见后面电气曲线图
开机浪涌电流(典型值)	6.60A peak, 162us duration(50% Ipeak), 详见后面的描述
启动时间	<0.5s(AC开灯), <0.5s(DC开灯), <0.3s(AC/DC切换), <0.5s(关灯)
开关寿命	> 100,000次
功率消耗(典型值)	满载(Pin):45.2W, 空载(Pno): N/A, 待机(Psb): <0.5W, 网络待机(Pnet): N/A
<b>安全</b>	
耐压	I/P-O/P(LED):3750V AC(LED,DIM端口需短接), I/P-FG:1750V AC, O/P-FG:500V AC
雷击	L-N:2KV, L-FG/N-FG:2KV(90°/270°, 间隔60s各5次)(性能等级:A)
泄漏电流(典型值)	0.55mA
绝缘阻抗	I/P-O/P:100MΩ/500Vdc/25°C/70% RH
<b>控制接口</b>	
DALI调光接口	N/A
pushDIM调光接口	N/A
1-10V 3in1调光接口	电压范围: 0-15V, 接口电流消耗:<0.6mA
辅助供电	12V ±5% 100mA
调光范围	1%-100%
调光驱动方式	AM(调幅调光)+PWM(脉宽调光)(<20%)
<b>应急支持</b>	
中央式应急照明系统	支持(直流输入下正常调光)
独立式应急照明系统	支持
<b>环境&amp;寿命</b>	
工作温度	Ta=-20-60°C
外壳温度	Tc=90°C
工作湿度	5-85% RH, 无冷凝
储存温度/湿度	-40-80°C, 5-85% RH, 无冷凝
IP等级	IP20
MTBF	500,000H, MIL-HDBK-217F(25°C)
使用寿命	常规使用条件下可达100,000小时, 详见后面的描述
耐振动	10 ~ 500Hz, 5G 12分钟/周期, X、Y、Z轴各72分钟
噪声	<25dB(30cm, 正常工作)
环保	RoHS
<b>认证和标准</b>	
认证	CE, ENEC, UKCA, RCM, CCC, EL
安全	EN61347-1, EN61347-2-13, EN62384
EMC	EN55015, EN61000-3-2, EN61000-3-3, EN61000-4-2,3,4,5,6,8,11, EN61547
DALI-2	N/A
EL	兼容 IEC 61347-2-13 附件 J 部分, 兼容 EN 60598-2-22 应急照明灯具标准, 兼容 EN 50172 中央电池系统应用
RF	N/A

## 备注

1. 如未特别说明, 所有规格参数均在输入为230VAC、50Hz、满载、25°C环境温度下进行量测。

## 技术参数

产品型号	BK-CJL050-1300AM
<b>输出参数</b>	
恒定方式	恒流
额定输出电流范围	0.85-1.3A, 详见后面拨码表
额定输出电压范围	12-42VDC, 详见后面拨码表
额定输出功率	49.4W Max, 详见后面拨码表
电流调节方式	10档拨码
电流低频纹波	±2%
电流精度	±1%
线性调整率	±1%
负载调整率	±2%
空载输出电压	50VDC
无频闪性能(典型值)	闪烁百分比(IEEE 1789)=0.140%(100Hz), 闪烁指数(IEEE 1789)=0.000(100Hz), Pst LM = 0.014, SVM = 0.004, (以上参数以面板灯测试所得)
<b>输入参数</b>	
额定工作电压范围	200-240VAC 200-240VDC
极限电压范围	180-264VAC 180-264VDC
抗短时高压能力	<380V AC
输入电流	<0.3A (额定工作电压输入)
工作频率	0/50/60Hz
功率因数/相移因数(典型值)	PF:0.98, DF:0.98, 详见后面电气曲线图
总谐波失真(典型值)	5%, 详见后面电气曲线图
转换效率(典型值)	89.5%, 详见后面电气曲线图
开机浪涌电流(典型值)	6.95A peak, 152us duration(50% Ipeak), 详见后面的描述
启动时间	<0.5s(AC开灯), <0.5s(DC开灯), <0.3s(AC/DC切换), <0.5s(关灯)
开关寿命	> 100,000次
功率消耗(典型值)	满载(Pin):55.2W, 空载(Pno): N/A, 待机(Psb): <0.5W, 网络待机(Pnet): N/A
<b>安全</b>	
耐压	I/P-O/P(LED):3750V AC(LED, DIM端口需短接), I/P-FG:1750V AC, O/P-FG:500V AC
雷击	L-N:2KV, L-FG/N-FG:2KV(90°/270°, 间隔60s各5次)(性能等级:A)
泄漏电流(典型值)	0.52mA
绝缘阻抗	I/P-O/P:100MΩ/500Vdc/25°C/70% RH
<b>控制接口</b>	
DALI调光接口	N/A
pushDIM调光接口	N/A
1-10V 3in1调光接口	电压范围: 0-15V, 接口电流消耗:<0.6mA
辅助供电	12V ±5% 100mA
调光范围	1%-100%
调光驱动方式	AM(调幅调光)+PWM(脉宽调光)(<20%)
<b>应急支持</b>	
中央式应急照明系统	支持(直流输入下正常调光)
独立式应急照明系统	支持
<b>环境&amp;寿命</b>	
工作温度	Ta=-20-60°C
外壳温度	Tc=90°C
工作湿度	5-85% RH, 无冷凝
储存温度/湿度	-40-80°C, 5-85% RH, 无冷凝
IP等级	IP20
MTBF	500,000H, MIL-HDBK-217F(25°C)
使用寿命	常规使用条件下可达100,000小时, 详见后面的描述
耐振动	10 ~ 500Hz, 5G 12分钟/周期, X、Y、Z轴各72分钟
噪声	<25dB(30cm, 正常工作)
环保	RoHS
<b>认证和标准</b>	
认证	CE, ENEC, UKCA, RCM, CCC, EL
安全	EN61347-1, EN61347-2-13, EN62384
EMC	EN55015, EN61000-3-2, EN61000-3-3, EN61000-4-2,3,4,5,6,8,11, EN61547
DALI-2	N/A
EL	兼容 IEC 61347-2-13 附件 J 部分, 兼容 EN 60598-2-22 应急照明灯具标准, 兼容 EN 50172 中央电池系统应用
RF	N/A

## 备注

1. 如未特别说明, 所有规格参数均在输入为230VAC、50Hz、满载、25°C环境温度下进行量测。

**技术参数**

产品型号	BK-CJL060-1650AM
<b>输出参数</b>	
恒定方式	恒流
额定输出电流范围	1.2-1.65A, 详见后面拨码表
额定输出电压范围	12-42VDC, 详见后面拨码表
额定输出功率	62.7W Max, 详见后面拨码表
电流调节方式	10档拨码
电流低频纹波	±2%
电流精度	±1%
线性调整率	±1%
负载调整率	±2%
空载输出电压	50VDC
无频闪性能(典型值)	闪烁百分比(IEEE 1789)=0.201%(100Hz), 闪烁指数(IEEE 1789)=0.000(100Hz), Pst LM = 0.000, SVM = 0.004, (以上参数以面板灯测试所得)
<b>输入参数</b>	
额定工作电压范围	200-240VAC 200-240VDC
极限电压范围	180-264VAC 180-264VDC
抗短时高压能力	<380V AC
输入电流	<0.38A (额定工作电压输入)
工作频率	0/50/60Hz
功率因数/相移因数(典型值)	PF:0.98, DF:0.98, 详见后面电气曲线图
总谐波失真(典型值)	5%, 详见后面电气曲线图
转换效率(典型值)	90%, 详见后面电气曲线图
开机浪涌电流(典型值)	9.63A peak, 156us duration(50% Ipeak), 详见后面的描述
启动时间	<0.5s(AC开灯), <0.5s(DC开灯), <0.3s(AC/DC切换), <0.5s(关灯)
开关寿命	> 100,000次
功率消耗(典型值)	满载(Pin):69.7W, 空载(Pno): N/A, 待机(Psb): <0.5W, 网络待机(Pnet): N/A
<b>安全</b>	
耐压	I/P-O/P(LED):3750V AC(LED, DIM端口需短接), I/P-FG:1750V AC, O/P-FG:500V AC
雷击	L-N:2KV, L-FG/N-FG:2KV(90°/270°, 间隔60s各5次)(性能等级:A)
泄漏电流(典型值)	0.64mA
绝缘阻抗	I/P-O/P:100MΩ/500Vdc/25°C/70% RH
<b>控制接口</b>	
DALI调光接口	N/A
pushDIM调光接口	N/A
1-10V 3in1调光接口	电压范围: 0-15V, 接口电流消耗:<0.6mA
辅助供电	12V ±5% 100mA
调光范围	1%-100%
调光驱动方式	AM(调幅调光)+PWM(脉宽调光)(<20%)
<b>应急支持</b>	
中央式应急照明系统	支持(直流输入下正常调光)
独立式应急照明系统	支持
<b>环境&amp;寿命</b>	
工作温度	Ta=-20-60°C
外壳温度	Tc=90°C
工作湿度	5-85% RH, 无冷凝
储存温度/湿度	-40-80°C, 5-85% RH, 无冷凝
IP等级	IP20
MTBF	500,000H, MIL-HDBK-217F(25°C)
使用寿命	常规使用条件下可达100,000小时, 详见后面的描述
耐振动	10 ~ 500Hz, 5G 12分钟/周期, X、Y、Z轴各72分钟
噪声	<25dB(30cm, 正常工作)
环保	RoHS
<b>认证和标准</b>	
认证	CE, ENEC, UKCA, RCM, CCC, EL
安全	EN61347-1, EN61347-2-13, EN62384
EMC	EN55015, EN61000-3-2, EN61000-3-3, EN61000-4-2,3,4,5,6,8,11, EN61547
DALI-2	N/A
EL	兼容 IEC 61347-2-13 附件 J 部分, 兼容 EN 60598-2-22 应急照明灯具标准, 兼容 EN 50172 中央电池系统应用
RF	N/A

**备注**

1. 如未特别说明, 所有规格参数均在输入为230VAC、50Hz、满载、25°C环境温度下进行量测。

## 技术参数

产品型号	BK-CJL080-2000AM
<b>输出参数</b>	
恒定方式	恒流
额定输出电流范围	1.55-2A, 详见后面拨码表
额定输出电压范围	12-42VDC, 详见后面拨码表
额定输出功率	80W Max, 详见后面拨码表
电流调节方式	10档拨码
电流低频纹波	±2%
电流精度	±1%
线性调整率	±1%
负载调整率	±2%
空载输出电压	50VDC
无频闪性能(典型值)	闪烁百分比(IEEE 1789)=0.214%(100Hz), 闪烁指数(IEEE 1789)=0.000(100Hz), Pst LM = 0.000, SVM = 0.001, (以上参数以面板灯测试所得)
<b>输入参数</b>	
额定工作电压范围	200-240VAC 200-240VDC
极限电压范围	180-264VAC 180-264VDC
抗短时高压能力	<380V AC
输入电流	<0.47A (额定工作电压输入)
工作频率	0/50/60Hz
功率因数/相移因数(典型值)	PF:0.97, DF:0.98, 详见后面电气曲线图
总谐波失真(典型值)	6%, 详见后面电气曲线图
转换效率(典型值)	90.5%, 详见后面电气曲线图
开机浪涌电流(典型值)	13.25A peak, 194us duration(50% Ipeak), 详见后面的描述
启动时间	<0.5s(AC开灯), <0.5s(DC开灯), <0.3s(AC/DC切换), <0.5s(关灯)
开关寿命	> 100,000次
功率消耗(典型值)	满载(Pin):88.4W, 空载(Pno): N/A, 待机(Psb): <0.5W, 网络待机(Pnet): N/A
<b>安全</b>	
耐压	I/P-O/P(LED):3750V AC(LED, DIM端口需短接), I/P-FG:1750V AC, O/P-FG:500V AC
雷击	L-N:2KV, L-FG/N-FG:2KV(90°/270°, 间隔60s各5次)(性能等级:A)
泄漏电流(典型值)	0.57mA
绝缘阻抗	I/P-O/P:100MΩ/500Vdc/25°C/70% RH
<b>控制接口</b>	
DALI调光接口	N/A
pushDIM调光接口	N/A
1-10V 3in1调光接口	电压范围: 0-15V, 接口电流消耗:<0.6mA
辅助供电	12V ±5% 100mA
调光范围	1%-100%
调光驱动方式	AM(调幅调光)+PWM(脉宽调光)(<20%)
<b>应急支持</b>	
中央式应急照明系统	支持(直流输入下正常调光)
独立式应急照明系统	支持
<b>环境&amp;寿命</b>	
工作温度	Ta=-20-60°C
外壳温度	Tc=90°C
工作湿度	5-85% RH, 无冷凝
储存温度/湿度	-40-80°C, 5-85% RH, 无冷凝
IP等级	IP20
MTBF	500,000H, MIL-HDBK-217F(25°C)
使用寿命	常规使用条件下可达100,000小时, 详见后面的描述
耐振动	10 ~ 500Hz, 5G 12分钟/周期, X、Y、Z轴各72分钟
噪声	<25dB(30cm, 正常工作)
环保	RoHS
<b>认证和标准</b>	
认证	CE, ENEC, UKCA, RCM, CCC, EL
安全	EN61347-1, EN61347-2-13, EN62384
EMC	EN55015, EN61000-3-2, EN61000-3-3, EN61000-4-2,3,4,5,6,8,11, EN61547
DALI-2	N/A
EL	兼容 IEC 61347-2-13 附件 J 部分, 兼容 EN 60598-2-22 应急照明灯具标准, 兼容 EN 50172 中央电池系统应用
RF	N/A

## 备注

1. 如未特别说明, 所有规格参数均在输入为230VAC、50Hz、满载、25°C环境温度下进行量测。

电气曲线图

BK-CJL030-0800AM

效率 vs. 负载

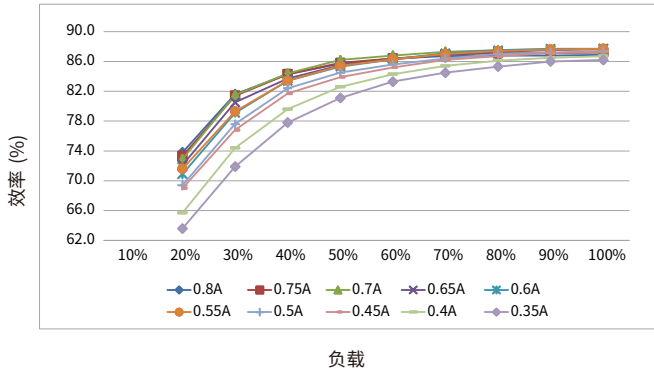

总谐波 vs. 负载

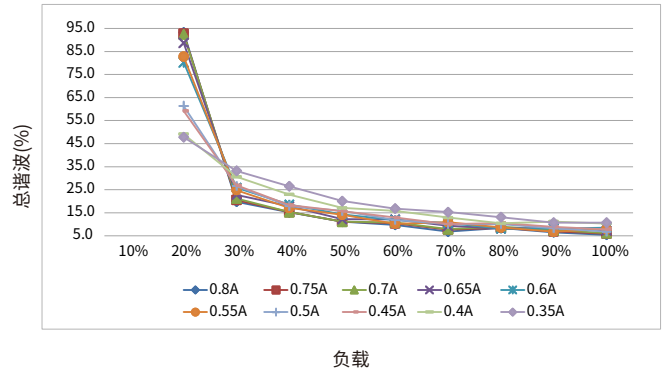

功率因数 vs. 负载

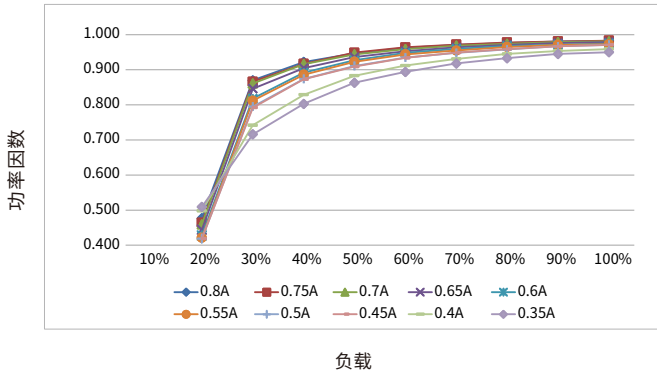

相移因数 vs. 负载

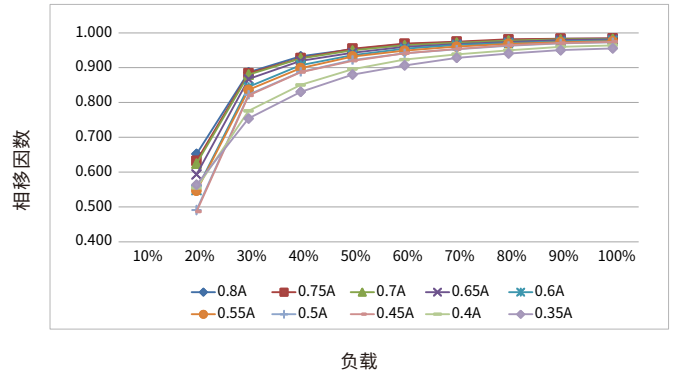

BK-CJL040-1050AM

效率 vs. 负载

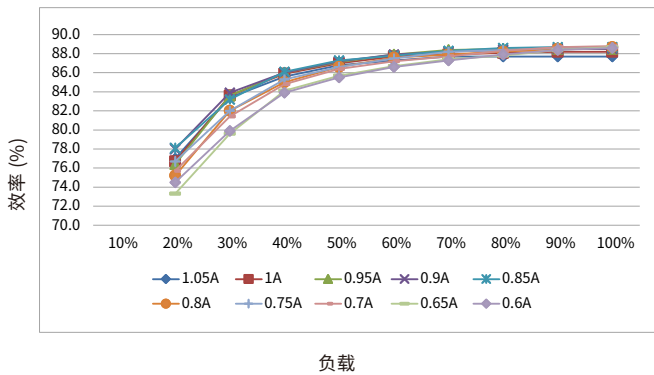

总谐波 vs. 负载

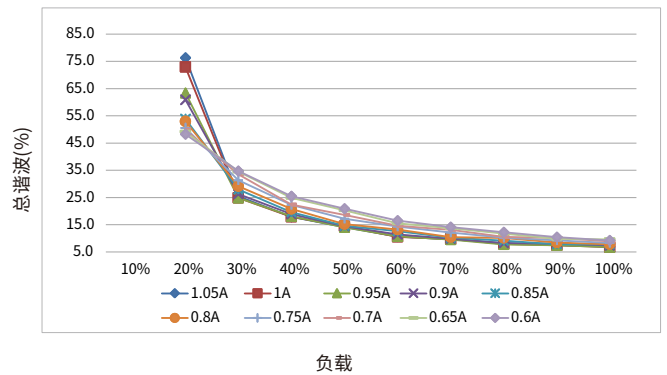

功率因数 vs. 负载

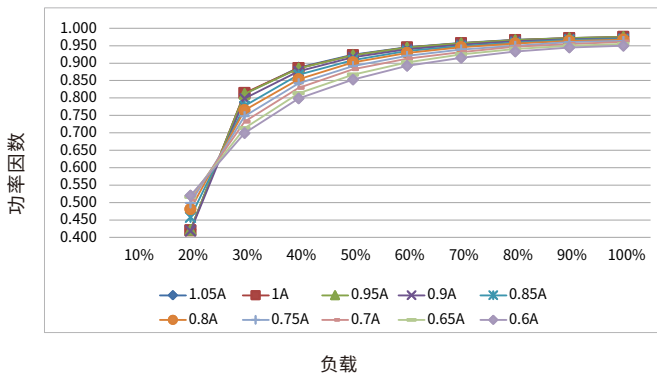

相移因数 vs. 负载

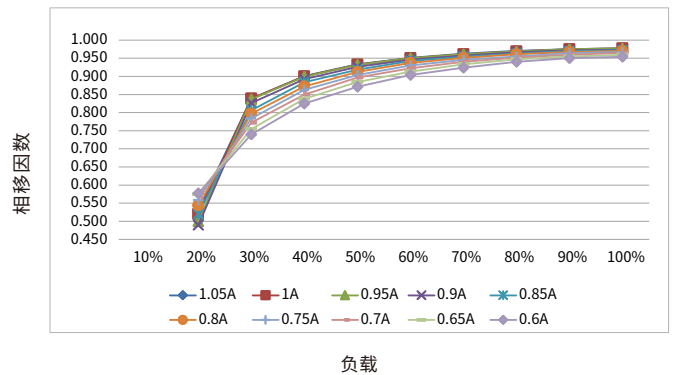

电气曲线图

BK-CJL050-1300AM

效率 vs. 负载

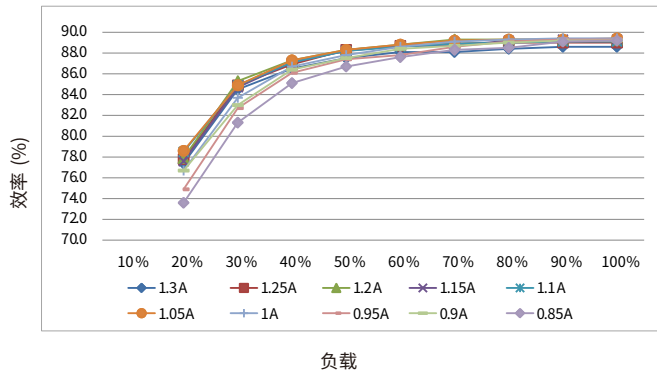

总谐波 vs. 负载

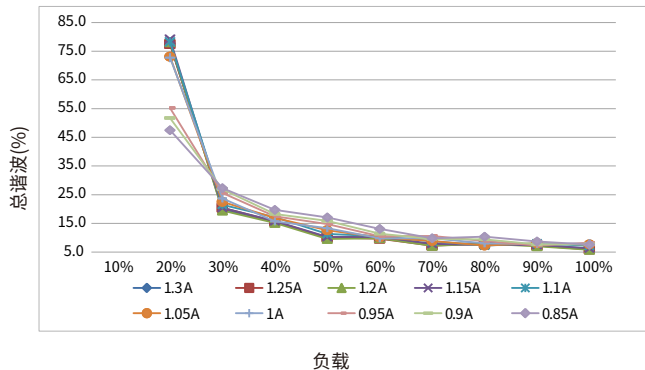

功率因数 vs. 负载

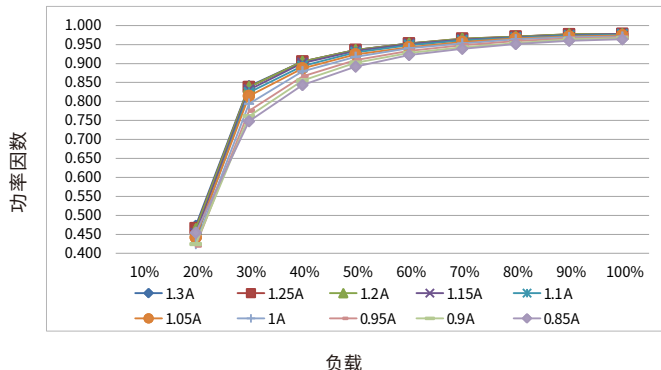

相移因数 vs. 负载

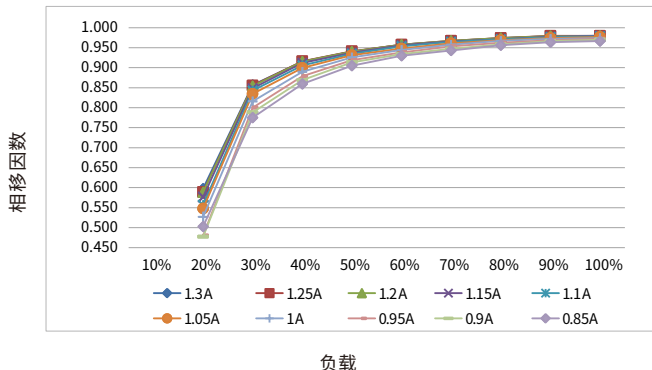

BK-CJL060-1650AM

效率 vs. 负载

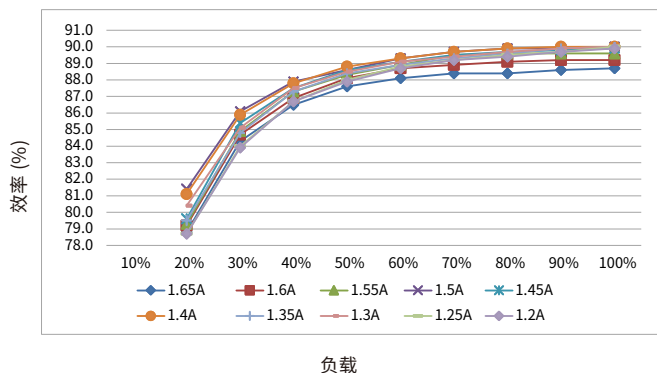

总谐波 vs. 负载

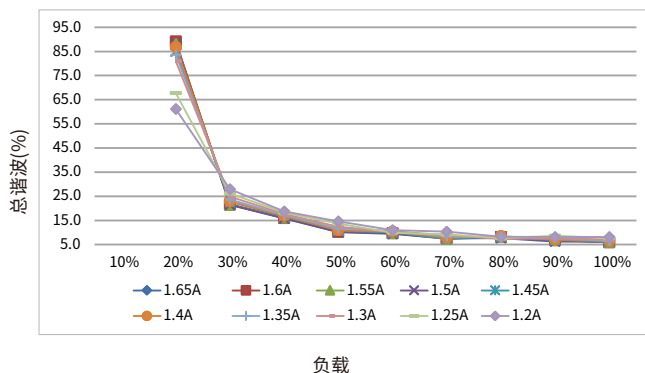

功率因数 vs. 负载

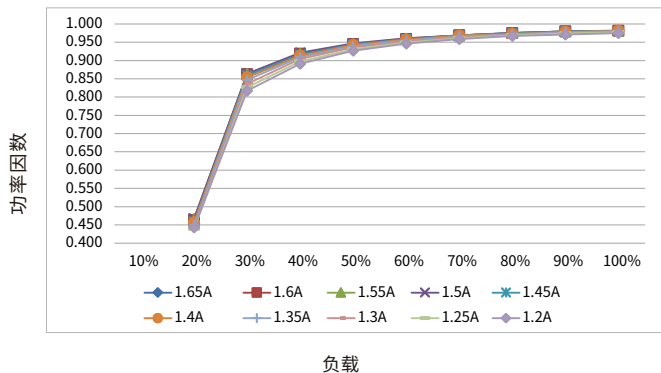

相移因数 vs. 负载

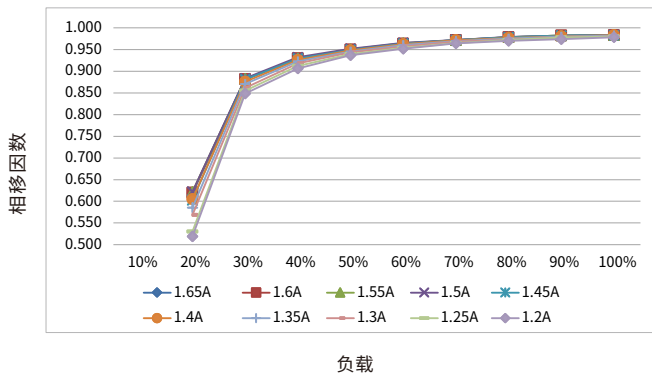

电气曲线图

BK-CJL080-2000AM

效率 vs. 负载

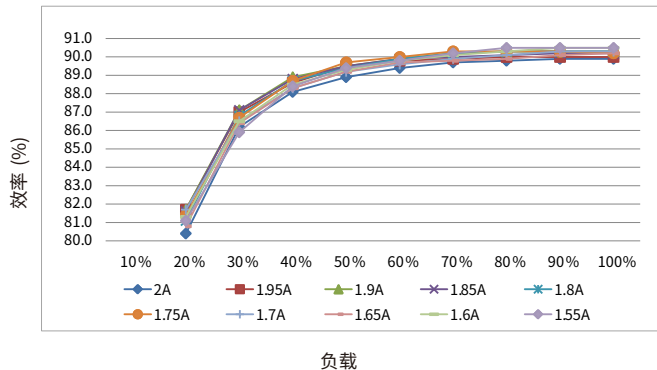

总谐波 vs. 负载

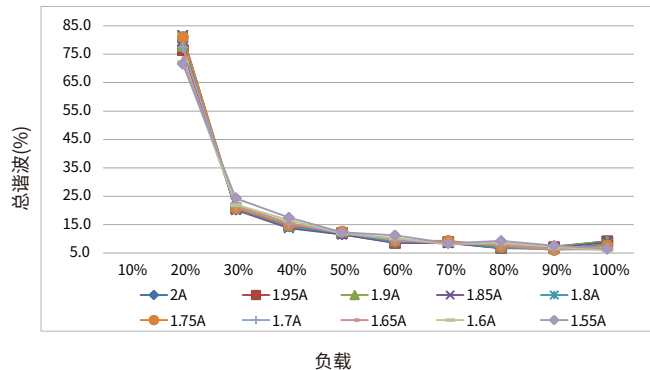

功率因数 vs. 负载

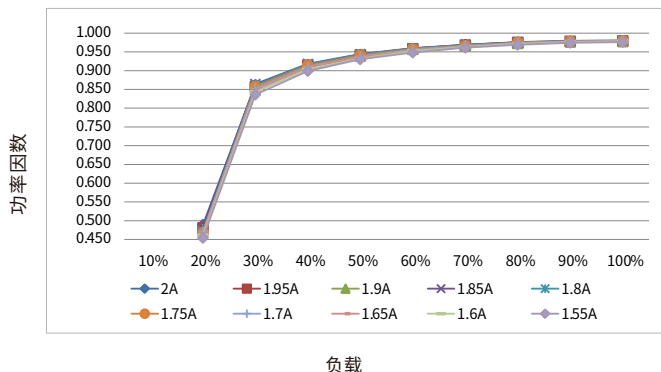

相移因数 vs. 负载

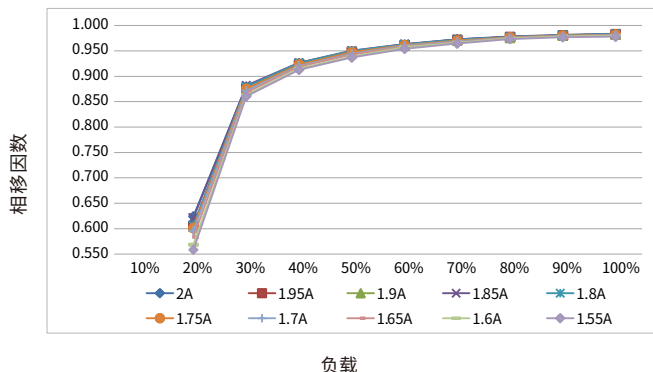

使用寿命

BK-CJL030-0800AM

寿命 vs. 外壳温度

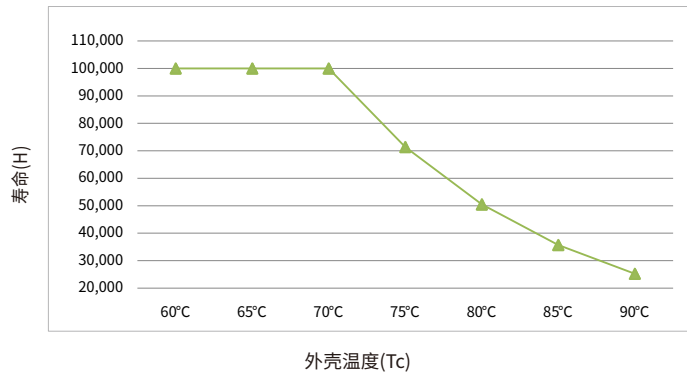

BK-CJL040-1050AM

寿命 vs. 外壳温度

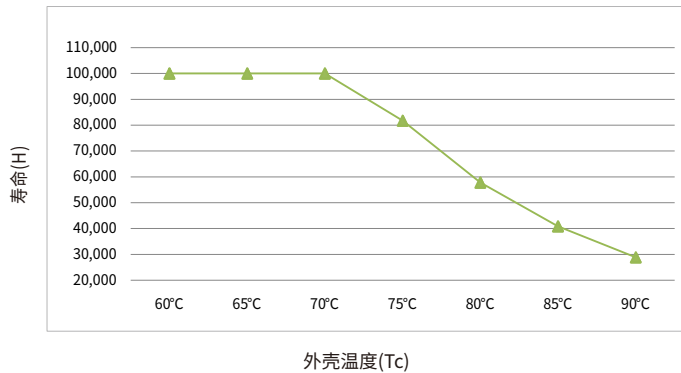

BK-CJL050-1300AM

寿命 vs. 外壳温度

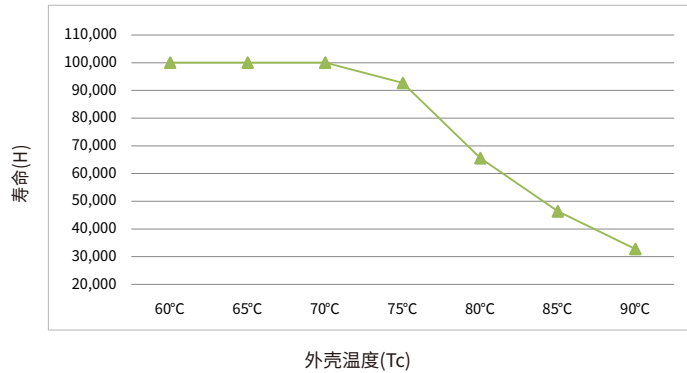

BK-CJL060-1650AM

寿命 vs. 外壳温度

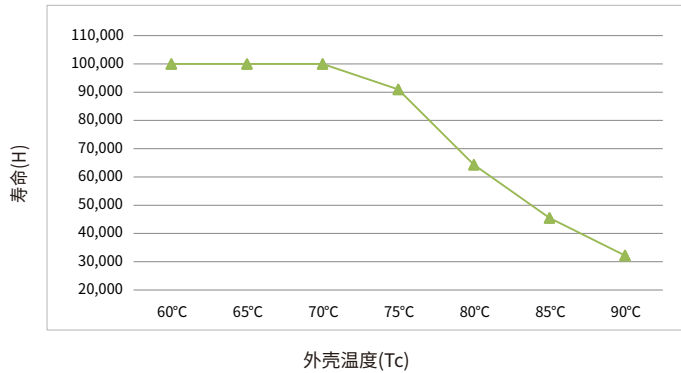

**使用寿命**

BK-CJL080-2000AM

寿命 vs. 外壳温度

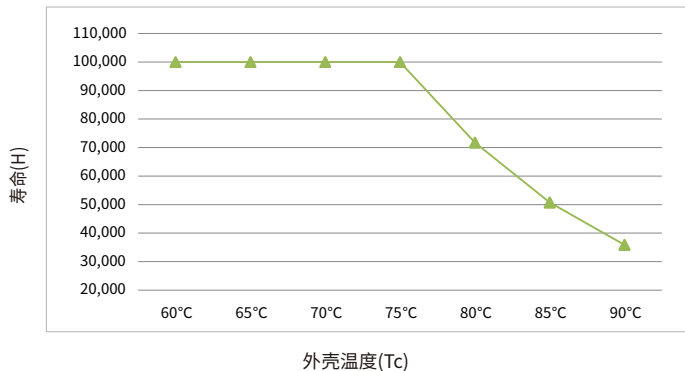

- LED驱动器的设计寿命如上图所示(基于90%的存活率的条件下)。
- Tc温度与Ta温度的相对关系也取决于灯具的设计。

**浪涌电流&对应的MCB下挂载的数量**

型号	电流峰值 Ipeak	电流时间 Twidth	条件	MCB挂载的最大数量/台															
				B10	B13	B16	B20	B25	C10	C13	C16	C20	C25	D10	D13	D16	D20	D25	
BK-CJL030-0800AM	6.50A	172us	AC 230V,满载, 冷启动,Ta≤30°C, MCB无并排安装	52	67	83	103	129	52	67	83	103	129	52	67	83	103	129	
BK-CJL040-1050AM	6.60A	162us		39	51	63	79	99	39	51	63	79	99	39	51	63	79	99	
BK-CJL050-1300AM	6.95A	152us		32	42	52	65	81	32	42	52	65	81	32	42	52	65	81	
BK-CJL060-1650AM	9.63A	156us		26	33	41	51	64	26	33	41	51	64	26	33	41	51	64	
BK-CJL080-2000AM	13.25A	194us		20	26	32	40	50	20	26	32	40	50	20	26	32	40	50	

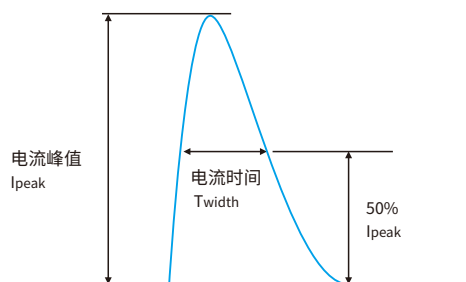

**备注:**

- 表格中不同MCB下挂载的驱动器数量是最大的值，安装时请勿超过这个数量。
- 使用ABB品牌的S200系列微型断路器(MCB)的参数作为计算参考。
- 不同品牌和型号的微型断路器，驱动器的挂载数量会稍微差异。
- 当MCB的安装环境温度超过30°C或多个MCB并排安装时，挂载的驱动器数量会降低，需要重新进行计算。
- 电工通常考虑将B型MCB用于家用照明，将C型MCB用于商业照明。

**功能**

**输出短路保护**

- 输出短路，不会损坏驱动器。
- 移除短路故障点后，驱动器将自动恢复输出。

**输出空载保护**

- 输出空载，不会损坏驱动器。
- 需要连入LED负载时，请先关闭驱动器的供电后再接入。

**电路之间绝缘等级**

绝缘等级	输入	输出	外壳	DIM	VCC
输入	-	双重绝缘	基本绝缘	双重绝缘	双重绝缘
输出	双重绝缘	-	基本绝缘	-	-
外壳	基本绝缘	基本绝缘	-	基本绝缘	基本绝缘

拨码开关&输出电流

BK-CJL030-0800AM

输入功率(w)	输出功率(w)	输出恒流(mA)	输出电压(Vdc)	1	2	3	4
16.9	14.7	350	12-42	--	ON	ON	ON
19.3	16.8	400	12-42	ON	--	ON	ON
21.6	18.9	450	12-42	--	--	ON	ON
24.1	21.0	500	12-42	--	ON	--	ON
26.4	23.1	550	12-42	--	--	--	ON
28.9	25.2	600	12-42	ON	ON	ON	--
31.2	27.3	650	12-42	--	--	ON	--
33.6	29.4	700	12-42	--	ON	--	--
34.5	30.0	750	12-40	ON	--	--	--
35.0	30.4	800 ★	12-38	--	--	--	--

BK-CJL040-1050AM

输入功率(w)	输出功率(w)	输出恒流(mA)	输出电压(Vdc)	1	2	3	4
28.4	25.2	600	12-42	--	ON	ON	ON
30.7	27.3	650	12-42	ON	--	ON	ON
33.0	29.4	700	12-42	--	--	ON	ON
35.4	31.5	750	12-42	--	ON	--	ON
37.7	33.6	800	12-42	--	--	--	ON
40.1	35.7	850	12-42	ON	ON	ON	--
42.5	37.8	900	12-42	--	--	ON	--
44.8	39.9	950	12-42	--	ON	--	--
45.1	40.0	1000	12-40	ON	--	--	--
45.2	39.9	1050 ★	12-38	--	--	--	--

BK-CJL050-1300AM

输入功率(w)	输出功率(w)	输出恒流(mA)	输出电压(Vdc)	1	2	3	4
40.1	35.7	850	12-42	--	ON	ON	ON
42.5	37.8	900	12-42	ON	--	ON	ON
44.8	39.9	950	12-42	--	--	ON	ON
47.2	42.0	1000	12-42	--	ON	--	ON
49.6	44.1	1050	12-42	--	--	--	ON
51.9	46.2	1100	12-42	ON	ON	ON	--
54.3	48.3	1150	12-42	--	--	ON	--
56.6	50.4	1200	12-42	--	ON	--	--
56.4	50.0	1250	12-40	ON	--	--	--
55.7	49.4	1300 ★	12-38	--	--	--	--

BK-CJL060-1650AM

输入功率(w)	输出功率(w)	输出恒流(mA)	输出电压(Vdc)	1	2	3	4
56.0	50.4	1200	12-42	--	ON	ON	ON
58.3	52.5	1250	12-42	ON	--	ON	ON
60.6	54.6	1300	12-42	--	--	ON	ON
62.9	56.7	1350	12-42	--	ON	--	ON
62.2	58.8	1400	12-42	--	--	--	ON
67.6	60.9	1450	12-42	ON	ON	ON	--
70.0	63.0	1500	12-42	--	--	ON	--
69.3	62.0	1550	12-40	--	ON	--	--
67.9	60.8	1600	12-38	ON	--	--	--
70.4	62.7	1650 ★	12-38	--	--	--	--

BK-CJL080-2000AM

输入功率(w)	输出功率(w)	输出恒流(mA)	输出电压(Vdc)	1	2	3	4
72.2	65.10	1550	12-42	--	ON	ON	ON
74.5	67.20	1600	12-42	ON	--	ON	ON
76.7	69.30	1650	12-42	--	--	ON	ON
79.2	71.40	1700	12-42	--	ON	--	ON
81.4	73.50	1750	12-42	--	--	--	ON
83.7	75.60	1800	12-42	ON	ON	ON	--
86.0	77.70	1850	12-42	--	--	ON	--
88.5	79.80	1900	12-42	--	ON	--	--
88.8	79.95	1950	12-41	ON	--	--	--
89.0	80.00	2000 ★	12-40	--	--	--	--

备注:

- ★ 代表该项为出厂默认设置电流。
- 代表该通道为OFF。

产品主标章

**INPUT** BOKE Drivers Co., Ltd. Address: 2nd and 3rd Floor, No.51, Xihuan 5th Road, South District, 528455 Zhongshan City, Guangdong, CHINA

**Dimmable Constant Current LED Driver**  
MODEL: BK-CJL030-0800AM  
INPUT: 200-240V ≈ 0/50/60Hz 0.19A Max. λ: 0.95  
OUTPUT: 12-38V ≈ 800mA 30.4W 50VDC Max.  
Other ratings see selection sheet  
For LED Modules use only  
www.bokedriver.com  
MADE IN CHINA

**Switching selection sheet**

Pin/Vol	Function	1	2	3	4
16.9	14.7	350	12-42	--	ON
19.3	16.8	400	12-42	ON	ON
21.6	18.9	450	12-42	--	ON
24.1	21.0	500	12-42	--	ON
26.4	23.1	550	12-42	--	ON
28.9	25.2	600	12-42	ON	ON
31.2	27.3	650	12-42	--	ON
33.6	29.4	700	12-42	--	ON
34.5	30.0	750	12-40	ON	--
35.0	30.4	800 ★	12-38	--	--

**OUTPUT** SEC wire prep. LED+, LED-, GND, DIM, VCC. Do not connect LED+, LED- and VCC/DIM/GND wires.

**INPUT** BOKE Drivers Co., Ltd. Address: 2nd and 3rd Floor, No.51, Xihuan 5th Road, South District, 528455 Zhongshan City, Guangdong, CHINA

**Dimmable Constant Current LED Driver**  
MODEL: BK-CJL040-1050AM  
INPUT: 200-240V ≈ 0/50/60Hz 0.24A Max. λ: 0.95  
OUTPUT: 12-38V ≈ 1050mA 39.9W 50VDC Max.  
Other ratings see selection sheet  
For LED Modules use only  
www.bokedriver.com  
MADE IN CHINA

**Switching selection sheet**

Pin/Vol	Function	1	2	3	4
28.4	25.2	600	12-42	--	ON
30.7	27.3	650	12-42	ON	ON
33.0	29.4	700	12-42	--	ON
35.4	31.5	750	12-42	--	ON
37.7	33.6	800	12-42	--	ON
40.1	35.7	850	12-42	ON	ON
42.5	37.8	900	12-42	--	ON
44.8	39.9	950	12-42	--	ON
45.1	40.0	1000	12-40	ON	--
45.2	39.9	1050 ★	12-38	--	--

**OUTPUT** SEC wire prep. LED+, LED-, GND, DIM, VCC. Do not connect LED+, LED- and VCC/DIM/GND wires.

**INPUT** BOKE Drivers Co., Ltd. Address: 2nd and 3rd Floor, No.51, Xihuan 5th Road, South District, 528455 Zhongshan City, Guangdong, CHINA

**Dimmable Constant Current LED Driver**  
MODEL: BK-CJL050-1300AM  
INPUT: 200-240V ≈ 0/50/60Hz 0.3A Max. λ: 0.95  
OUTPUT: 12-38V ≈ 1300mA 49.4W 50VDC Max.  
Other ratings see selection sheet  
For LED Modules use only  
www.bokedriver.com  
MADE IN CHINA

**Switching selection sheet**

Pin/Vol	Function	1	2	3	4
40.1	35.7	850	12-42	--	ON
42.5	37.8	900	12-42	ON	ON
44.8	39.9	950	12-42	--	ON
47.2	42.0	1000	12-42	--	ON
49.6	44.1	1050	12-42	--	ON
51.9	46.2	1100	12-42	ON	ON
54.3	48.3	1150	12-42	--	ON
56.6	50.4	1200	12-42	--	ON
56.4	50.0	1250	12-40	ON	--
55.7	49.4	1300 ★	12-38	--	--

**OUTPUT** SEC wire prep. LED+, LED-, GND, DIM, VCC. Do not connect LED+, LED- and VCC/DIM/GND wires.

**INPUT** BOKE Drivers Co., Ltd. Address: 2nd and 3rd Floor, No.51, Xihuan 5th Road, South District, 528455 Zhongshan City, Guangdong, CHINA

**Dimmable Constant Current LED Driver**  
MODEL: BK-CJL060-1650AM  
INPUT: 200-240V ≈ 0/50/60Hz 0.38A Max. λ: 0.95  
OUTPUT: 12-38V ≈ 1650mA 62.7W 50VDC Max.  
Other ratings see selection sheet  
For LED Modules use only  
www.bokedriver.com  
MADE IN CHINA

**Switching selection sheet**

Pin/Vol	Function	1	2	3	4
56.0	50.4	1200	12-42	--	ON
58.3	52.5	1250	12-42	ON	ON
60.6	54.6	1300	12-42	--	ON
62.9	56.7	1350	12-42	--	ON
62.2	58.8	1400	12-42	--	ON
67.6	60.9	1450	12-42	ON	ON
70.0	63.0	1500	12-42	--	ON
69.3	62.0	1550	12-40	--	ON
67.9	60.8	1600	12-38	ON	--
70.4	62.7	1650 ★	12-38	--	--

**OUTPUT** SEC wire prep. LED+, LED-, GND, DIM, VCC. Do not connect LED+, LED- and VCC/DIM/GND wires.

**INPUT** BOKE Drivers Co., Ltd. Address: 2nd and 3rd Floor, No.51, Xihuan 5th Road, South District, 528455 Zhongshan City, Guangdong, CHINA

**Dimmable Constant Current LED Driver**  
MODEL: BK-CJL080-2000AM  
INPUT: 200-240V ≈ 0/50/60Hz 0.47A Max. λ: 0.95  
OUTPUT: 12-40V ≈ 2000mA 80W 50VDC Max.  
Other ratings see selection sheet  
For LED Modules use only  
www.bokedriver.com  
MADE IN CHINA

**Switching selection sheet**

Pin/Vol	Function	1	2	3	4
72.2	65.10	1550	12-42	--	ON
74.5	67.20	1600	12-42	ON	ON
76.7	69.30	1650	12-42	--	ON
79.2	71.40	1700	12-42	--	ON
81.4	73.50	1750	12-42	--	ON
83.7	75.60	1800	12-42	ON	ON
86.0	77.70	1850	12-42	--	ON
88.5	79.80	1900	12-42	--	ON
88.8	79.95	1950	12-41	ON	--
89.0	80.00	2000 ★	12-40	--	--

**OUTPUT** SEC wire prep. LED+, LED-, GND, DIM, VCC. Do not connect LED+, LED- and VCC/DIM/GND wires.

1-10V/10V PWM 调光应用

接线图

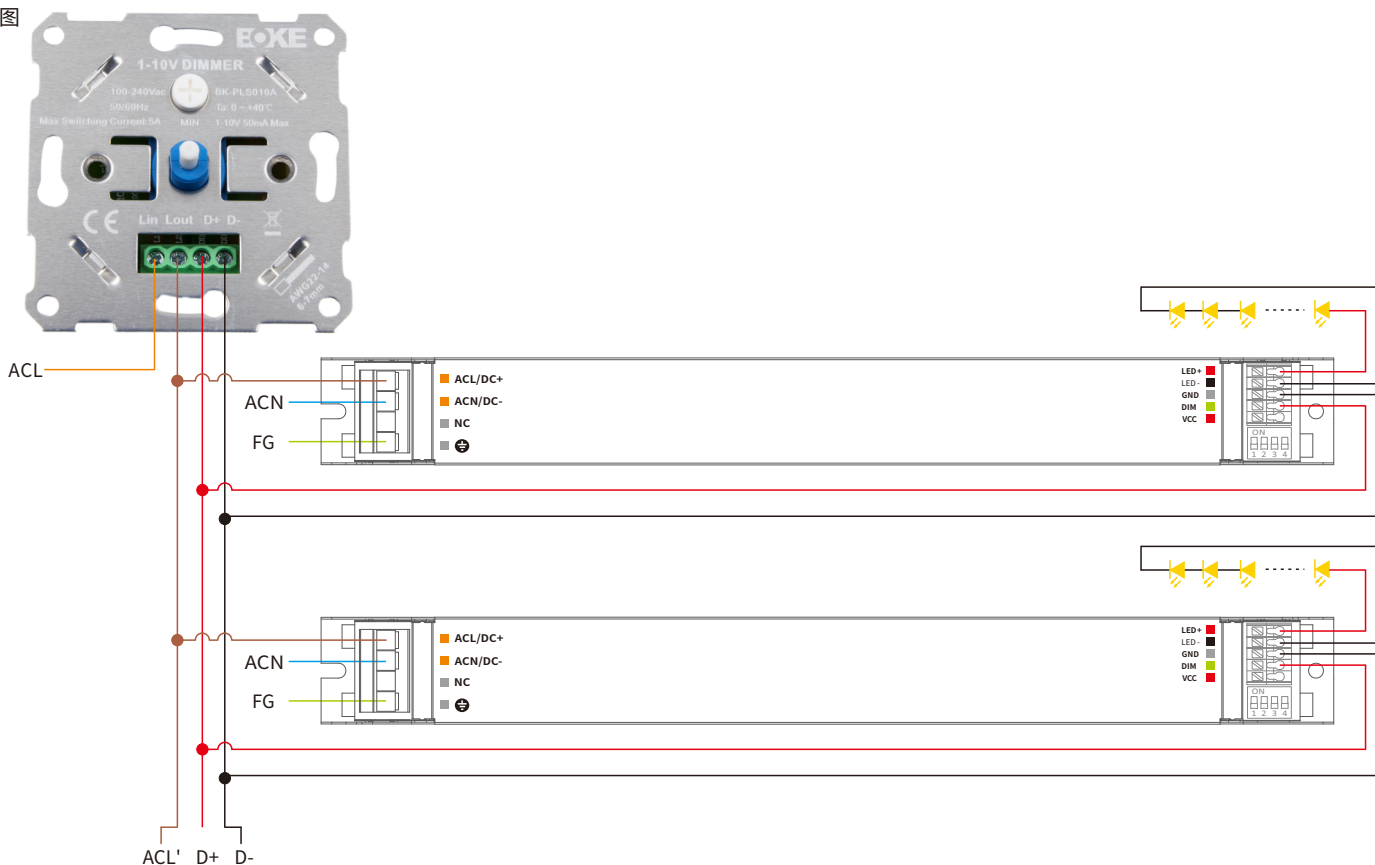

说明

- 调光接口特征：0.9V及以下关闭，1V最暗，10V最亮，1-10V为调光范围。
- 调光接口区分正负极，DIM为正极，GND为负极，请勿接反。
- 调光接口不支持高于15V的电压接入，否则会导致内部的器件损坏。
- 调光接口悬空时驱动器输出最大电流，当接口短路时输出关闭。
- 需要多台同步调光时，每个驱动器的调光接口的正极并接在一起，负极并接在一起。
- 支持无源调光器接入，支持隔离型的有源调光器接入，不支持非隔离有源的调光器接入。
- 一般情况下，推荐驱动器挂载数量不要超过30台，布线的长度不要超过100米。
- 调光线的线粗推荐不低于18AWG以下或0.75mm<sup>2</sup>以上的线材。
- 调光线不要和高压或干扰源一起布线，如果无法避免，请使用屏蔽线。
- 推荐先进行样品测试，测试确认后才进行批量采购。
- 如果需要0-10V调光特征的驱动器，请联系BOKE。

调光曲线

1-10V调光 调光曲线图

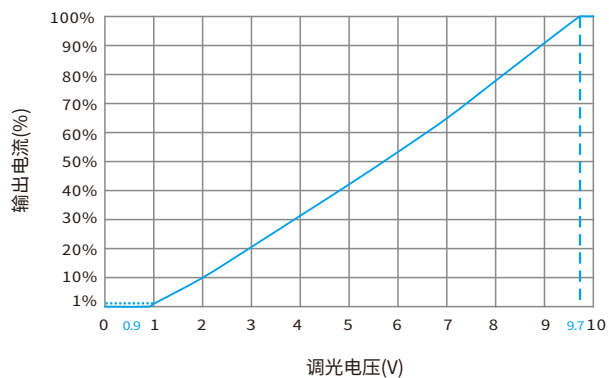

10V PWM调光 调光曲线图

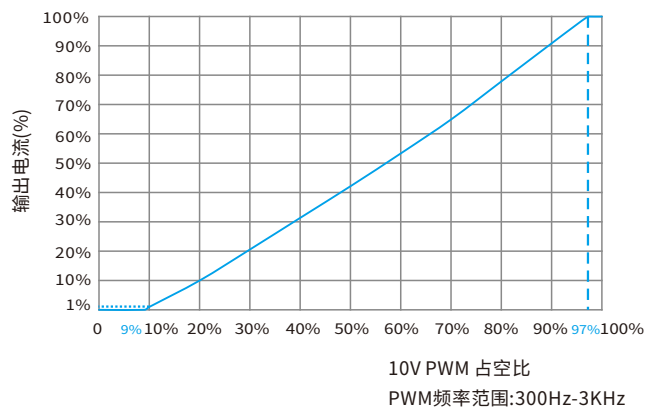

### 1-10V/10V PWM+12V 应用

接线图



说明

VCC: +12VDC±5%,100mA MAX.

DIM/GND:

1-10V信号: 0.9V及以下关闭, 1V最暗, 10V最亮, 1-10V为调光范围。

10V PWM信号: 占空比9%以下关闭, 10%最暗, 100%最亮。

### 典型应用

辅助供应 12V

调光 1-10V

GND

- 蓝牙模块
- Zigbee 模块
- WiFi 模块
- LoRa 模块
- 4G/5G 模块
- NB-IoT 模块
- 光传感器
- PIR 传感器
- 微波传感器
- 红外传感器
- 射频模块
- .....

### 调光曲线

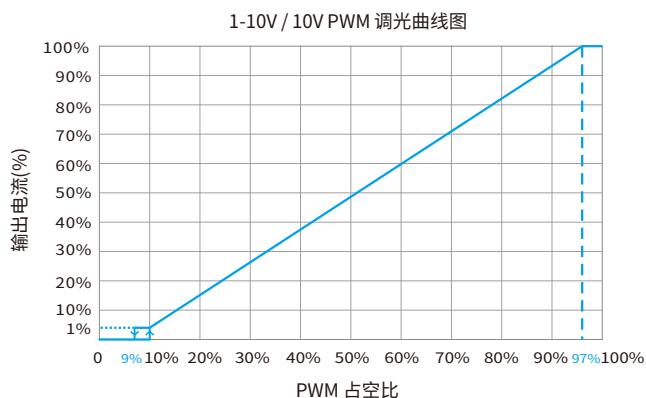

### 100K电位器调光应用

接线图

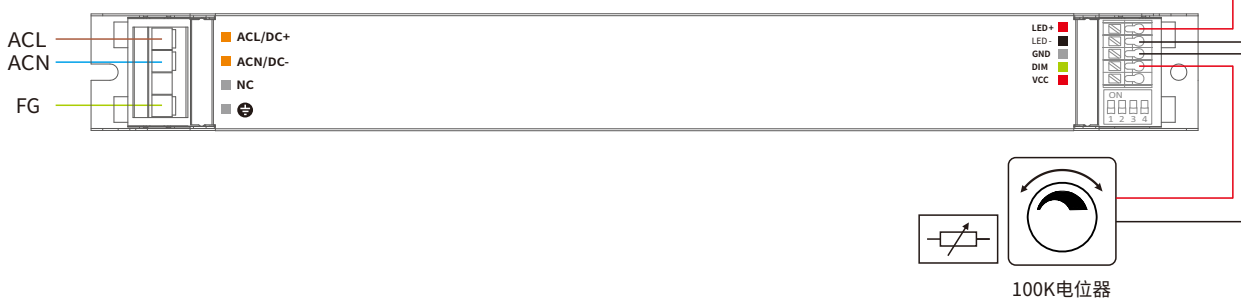

注意

- 在100K电位器调光模式下, 电位器只能连接一个驱动器。

### 调光曲线

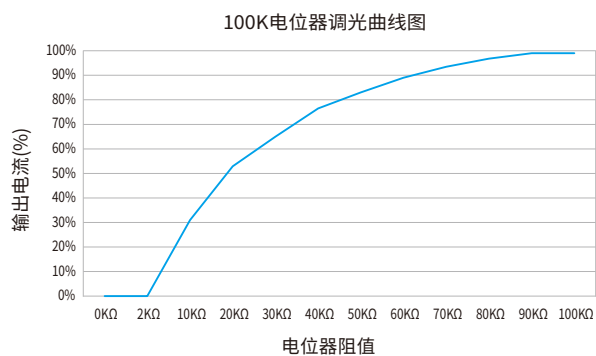

可选配件

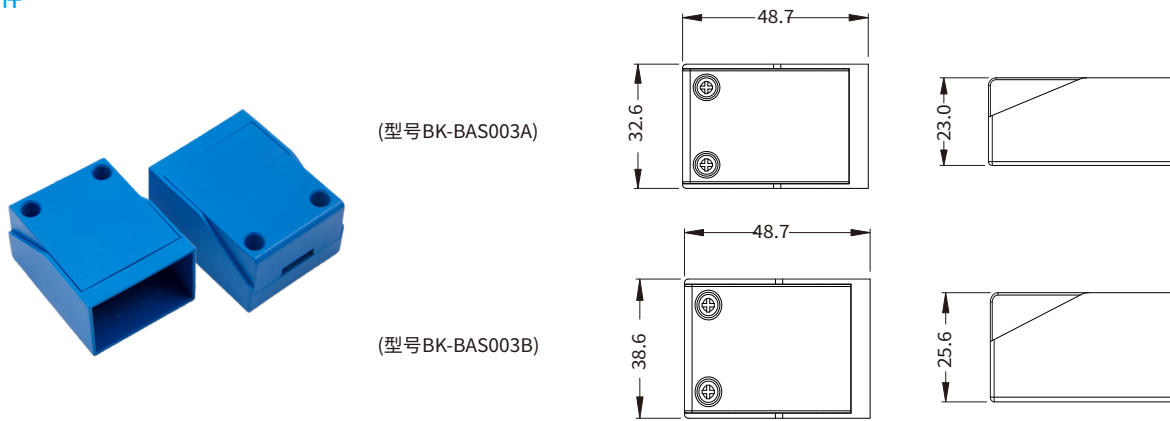

注：BK-BAS003A适用于CJL030,CJL040,CJL050,CJL060;  
BK-BAS003B适用于CJL080.

配件使用示意图

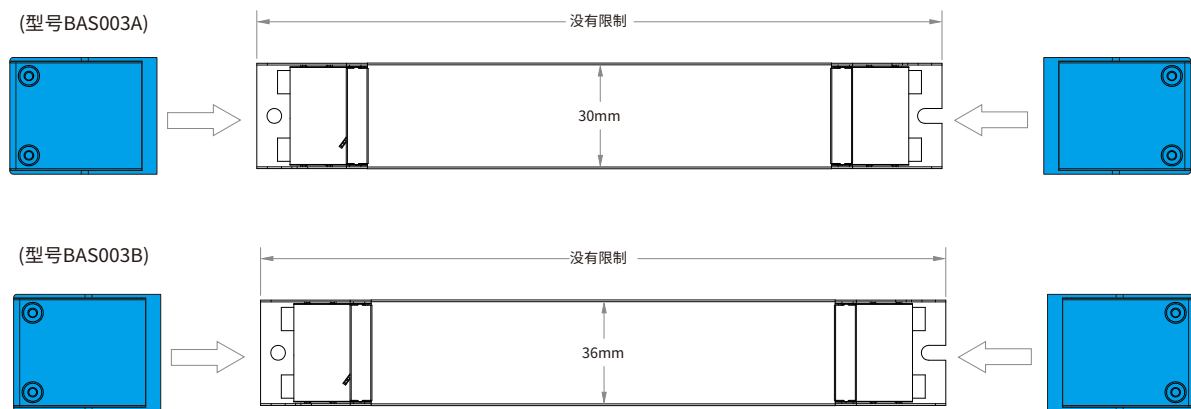

### 结构尺寸 (不带配件)

单位: mm

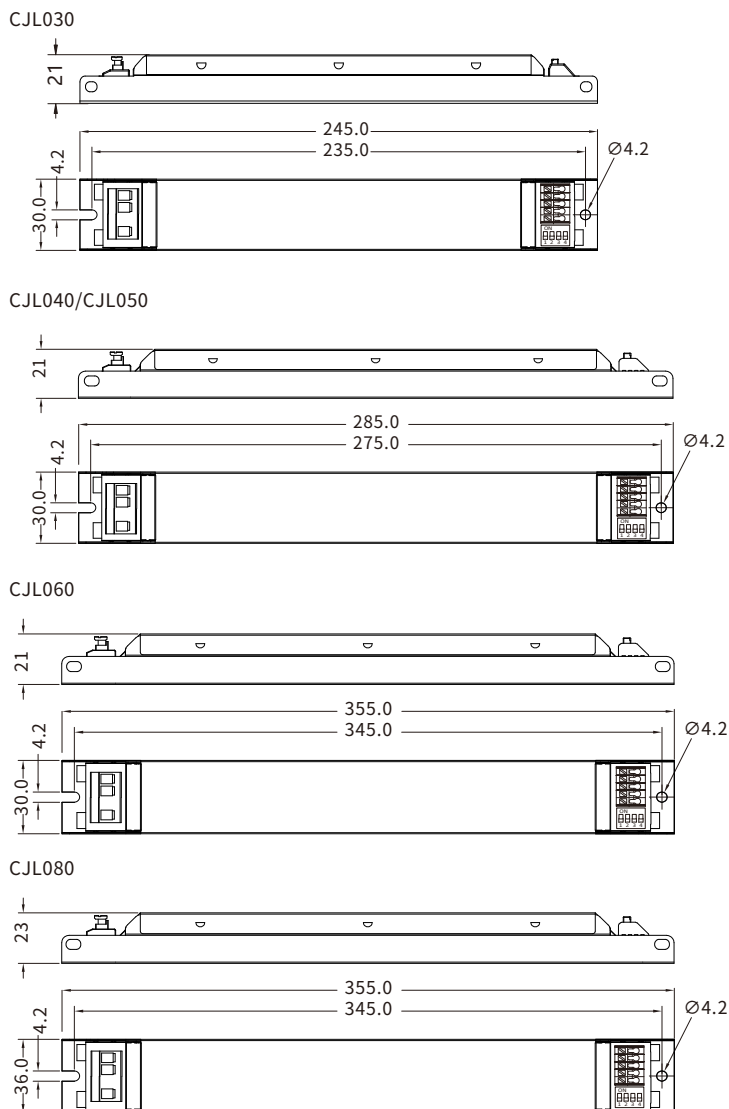

### 结构尺寸 (带配件)

单位: mm

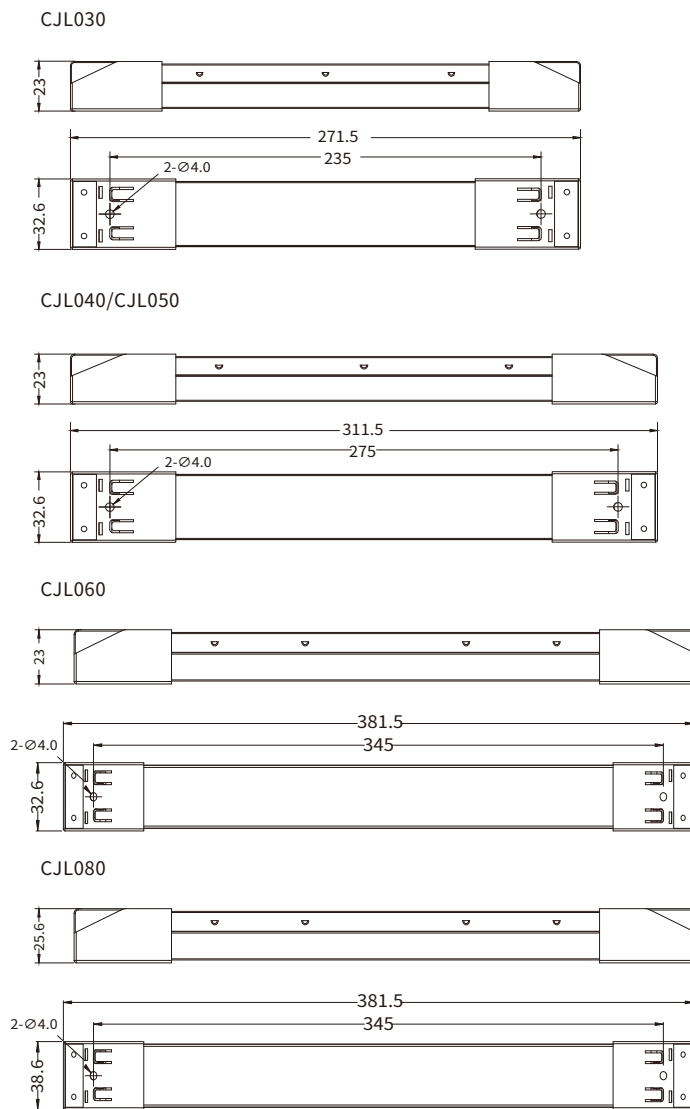

#### 输入端口

编号	功能定义	颜色
1	ACL/DC+	橙色
2	ACN/DC-	橙色
3	NC	灰色
4	FG	灰色

#### 输入线材

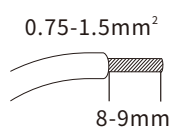

#### 输出端口

编号	功能定义	颜色
1	LED+	红色
2	LED-	黑色
3	GND	灰色
4	DIM	绿色
5	VCC	红色

#### 输出线材

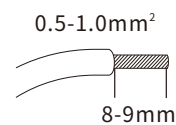

### 安装注意事项

#### 热拔插

- 由于残余输出电压 > 0V, 因此不支持热插拔。

#### 布线指导

- 所有连接必须保持尽可能短, 以确保良好的EMI行为。
- 电源线应与LED驱动器及其他引线分开放置(理想情况下5 - 10厘米的距离)。
- 最大输出线长度为2米。
- 不正确的布线会损坏LED模块。

#### 更换LED灯模组

1. 关闭输入
2. 等待5s以上
3. 移除LED灯模组
4. 连接新的LED模块

**安装要求**

- 驱动器应安装在干燥，无酸，无油，无脂的环境中。
- 驱动器应安装环境温度在任何时候都不能超过Ta的值。
- 驱动器安装表面温度应低于Ta温度。
- 驱动器离发热体(如灯具散热器)应该保持一定的距离。
- 如果驱动器外置使用(需要配合堵头配件使用)，那么驱动器的安装还应符合如下条件:
  1. 驱动器间应该保持一定的距离，如图1。
  2. 驱动器离和周边的物体保持一定的距离，如图2。

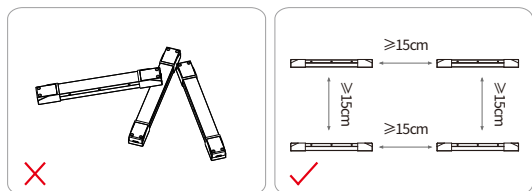

图一

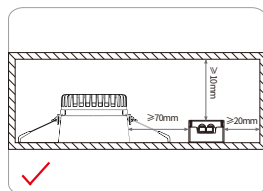

图二

**产品包装**

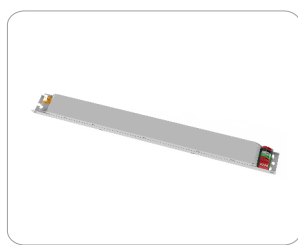

产品

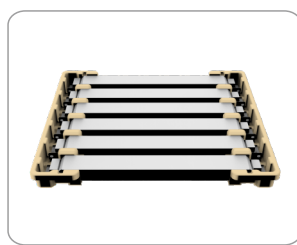

纸托



7台\*6层=42台/箱  
7台\*5层=35台/箱  
7台\*4层=28台/箱  
6台\*4层=24台/箱

型号	产品尺寸	重量/台	纸托尺寸	外箱尺寸	包装/箱	净量/箱	毛量/箱
CJL030	L245*W30*H21mm	171g	L345*W75*H29mm	L355*W285*H205mm	42台	7.18KG	8.48KG
CJL040	L285*W30*H21mm	209g	L345*W75*H29mm	L355*W325*H170mm	35台	7.32KG	8.62KG
CJL050	L285*W30*H21mm	223g	L345*W75*H29mm	L355*W325*H170mm	35台	7.81KG	9.11KG
CJL060	L355*W30*H21mm	279g	L345*W75*H29mm	L395*W355*H140mm	28台	7.81KG	9.11KG
CJL080	L355*W36*H23mm	375g	L345*W75*H33mm	L395*W355*H160mm	24台	9.00KG	10.2KG

**可选配件**

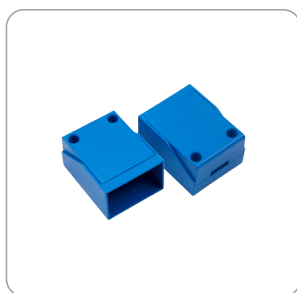

端盖+螺丝



100套/箱

型号	配件尺寸	重量/套	外箱尺寸	包装/箱	净量/箱	毛量/箱
BK-BAS003A	L48.7*W32.6*H23mm	22g	L450*W350*H180mm	100套	2.2kg	2.7kg
BK-BAS003B	L48.7*W38.6*H25.6mm	27g	L450*W350*H180mm	100套	2.7kg	3.2kg

**附加信息**

1. 产品使用寿命和MTBF仅供参考，并不代表为质保声明。
2. 想获取更多的信息请发送电子邮件至 info@bokedriver.com。