

### 特点

- 输出无频闪, 符合ErP能效认证无频闪标准
- 高功率因数, 高效率, 低谐波
- 适用于 -20-50 °C 的环境下工作
- 铝金属外壳设计
- IP67防水等级设计, 适用于户内安装使用
- 符合CE, ENEC, UKCA, RCM, CCC, EL等认证
- 常规使用下寿命可达100,000小时
- 5年保固

### 功能

- 支持中央应急(直流输入下100%输出)
- 支持独立式应急
- 多重保护  
(输出短路保护, 输出过载保护)

### 适用灯具

- 适用于路灯, 投光灯, 工矿灯, 泛光灯, 庭院灯等室内或潮湿环境的灯具

### 适用场合

- LED户外照明
- LED工业照明
- LED轨道交通照明
- LED地铁站照明

### HMV系列型号编码规则

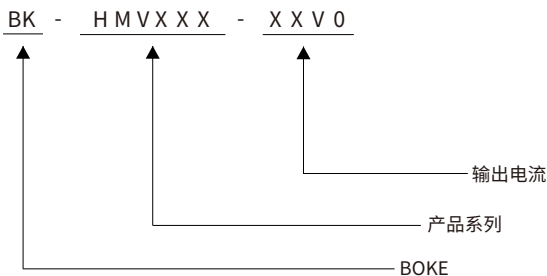

**技术参数**

产品型号	BK-HMV150-24V0	BK-HMV150-48V0	
<b>输出参数</b>			
恒定方式	恒压	恒压	
额定输出电流范围	6.25A	3.12A	
额定输出电压范围	24VDC	48VDC	
额定输出功率	150W Max	150W Max	
电流调节方式	固定输出	固定输出	
电流低频纹波	±2%	±2%	
电流精度	±3%	±3%	
线性调整率	±3%	±3%	
负载调整率	±5%	±5%	
无频闪性能	Pst LM=0.004, SVM=0.008,(以上参数以恒压灯带测试所得)		
<b>输入参数</b>			
额定工作电压范围	120-277VAC 170-390VDC		
极限电压范围	108-305VAC 150-430VDC		
抗短时高压能力	<380 V AC		
输入电流	<1.5A (120VAC输入), <0.85A (230VAC输入)		
工作频率	0/50/60Hz		
功率因数/相移因数	PF: 0.99, DF: 0.99, 详见后面的电气曲线图		
总谐波失真	3%, 详见后面的电气曲线图		
转换效率(Max)	93%, 详见后面的电气曲线图		
开机浪涌电流	47A peak, 590us duration(50% Ipeak), 详见后面的描述		
启动/切换/关闭时间	<0.5s(AC开灯), <0.5s(DC开灯), <0.3s(AC/DC切换), <0.5s(关灯)		
开关寿命	> 50,000次		
功率消耗	满载(Pin):161.3W, 空载(Pno): N/A, 待机(Psb): N/A, 网络待机(Pnet): N/A		
<b>安全</b>			
耐压	I/P-O/P:3750VAC, I/P-FG:1750VAC, O/P-FG:500VAC .		
雷击	L-N:4KV, L-FG/N-FG:6KV(性能等级:A)		
泄漏电流	0.4mA (230V AC & 满载)		
绝缘阻抗	I/P-O/P:100MΩ/500Vdc/25°C/70% RH		
<b>控制接口</b>			
DALI调光接口	N/A		
pushDIM调光接口	N/A		
1-10V 3in1调光接口	N/A		
辅助供电	N/A		
调光范围	N/A		
调光驱动方式	N/A		
<b>应急支持</b>			
中央式应急照明系统	支持(直流输入下100%输出)		
独立式应急照明系统	支持		
<b>环境&amp;寿命</b>			
工作温度	Ta=-20-50°C		
外壳温度	Tc=90°C		
工作湿度	5-85% RH, 无冷凝		
储存温度/湿度	-40-80°C, 5-85% RH, 无冷凝		
IP等级	IP67		
MTBF	500,000H, MIL-HDBK-217F(25°C)		
使用寿命	常规使用条件下可达100,000小时, 详见后面的描述		
耐振动	10 ~ 500Hz, 5G 12分钟/周期, X、Y、Z轴各72分钟		
噪声	<25dB(30cm, 正常工作)		
环保	RoHS		
<b>认证和标准</b>			
认证	CE, ENEC, UKCA, RCM, CCC, EL		
安全	EN61347-1, EN61347-2-13, EN62384		
EMC	EN55015, EN61000-3-2, EN61000-3-3, EN61000-4-2, 3, 4, 5, 6, 8, 11, EN61547		
DALI-2	N/A		
EL	兼容 IEC 61347-2-13 附件 J 部分, 兼容 EN 60598-2-22 应急照明灯具标准, 兼容 EN 50172 中央电池系统应用		
RF	N/A		

**备注**

1. 如未特别说明, 所有规格参数均在输入为230VAC、满载、25°C环境温度下进行量测。

**技术参数**

产品型号	BK-HMV320-24V0	BK-HMV320-48V0
<b>输出参数</b>		
恒定方式	恒压	恒压
额定输出电流范围	AC输入180-277V: 13.3A AC输入120-132V: 11.7A	AC输入180-277V: 6.65A AC输入120-132V: 5.8A
额定输出电压范围	24VDC	48VDC
额定输出功率	AC180-277V: 320W Max AC120-132V: 280W(低压输入, 功率降额280W)	AC180-277V: 320W Max AC120-132V: 280W(低压输入, 功率降额280W)
电流调节方式	固定输出	固定输出
电流低频纹波	±2%	±2%
电流精度	±5%	±5%
线性调整率	±5%	±5%
负载调整率	±5%	±5%
无频闪性能	Pst LM=0.012, SVM=0.026,(以上参数以恒压灯带测试所得)	
<b>输入参数</b>		
额定工作电压范围	110-277VAC	
极限电压范围	100-305VAC	
抗短时高压能力	<380 V AC	
输入电流	<3A (120VAC输入)	
工作频率	0/50/60Hz	
功率因数/相移因数	PF: 0.99,DF: 0.99, 详见后面的电气曲线图	
总谐波失真	4%, 详见后面的电气曲线图	
转换效率(Max)	93%, 详见后面的电气曲线图	
开机浪涌电流	85A peak, 466us duration(50% Ipeak), 详见后面的描述	
启动/切换/关闭时间	<0.8s(AC开灯), <0.8s(DC开灯), <0.3s(AC/DC切换), <0.5s(关灯)	
开关寿命	> 50,000次	
功率消耗	满载(Pin):344W, 空载(Pno): N/A, 待机(Psb): N/A, 网络待机(Pnet): N/A	
<b>安全</b>		
耐压	I/P-O/P:3750VAC,I/P-FG:1750VAC,O/P-FG:500VAC .	
雷击	L-N:4KV,L-FG/N-FG:4KV(性能等级:B)	
泄漏电流	0.25mA (230V AC & 满载)	0.36mA (230V AC & 满载)
绝缘阻抗	I/P-O/P:100MΩ/500Vdc/25°C/70% RH	
<b>控制接口</b>		
DALI调光接口	N/A	
pushDIM调光接口	N/A	
1-10V 3in1调光接口	N/A	
辅助供电	N/A	
调光范围	N/A	
调光驱动方式	N/A	
<b>应急支持</b>		
中央式应急照明系统	支持(直流输入下100%输出)	
独立式应急照明系统	支持	
<b>环境&amp;寿命</b>		
工作温度	Ta=-20-50°C	
外壳温度	Tc=90°C	
工作湿度	5-85% RH, 无冷凝	
储存温度/湿度	-40-80°C, 5-85% RH, 无冷凝	
IP等级	IP67	
MTBF	500,000H,MIL-HDBK-217F(25°C)	
使用寿命	常规使用条件下可达100,000小时, 详见后面的描述	
耐振动	10 ~ 500Hz, 5G 12分钟/周期, X、Y、Z轴各72分钟	
噪声	<25dB(30cm, 正常工作)	
环保	RoHS	
<b>认证和标准</b>		
认证	CE,ENEC,UKCA,RCM,CCC,EL	
安全	EN61347-1, EN61347-2-13, EN62384	
EMC	EN55015, EN61000-3-2, EN61000-3-3, EN61000-4-2,3,4,5,6,8,11, EN61547	
DALI-2	N/A	
EL	兼容 IEC 61347-2- 13附件J部分, 兼容EN 60598-2-22应急照明灯具标准, 兼容EN 50172中央电池系统应用	
RF	N/A	

**备注**

1.如未特别说明, 所有规格参数均在输入为230VAC、满载、25°C环境温度下进行量测。

电气曲线图

BK-HMV150

效率 vs. 负载

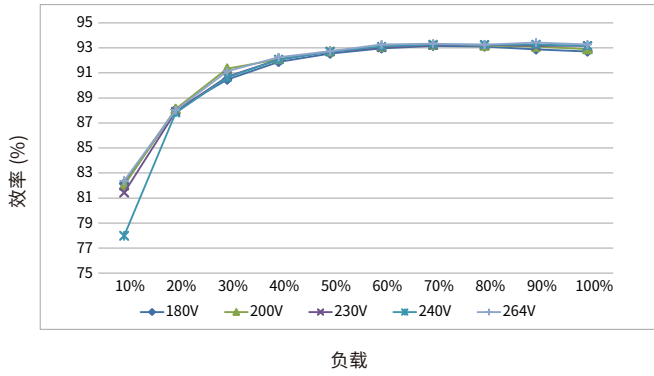

总谐波 vs. 负载

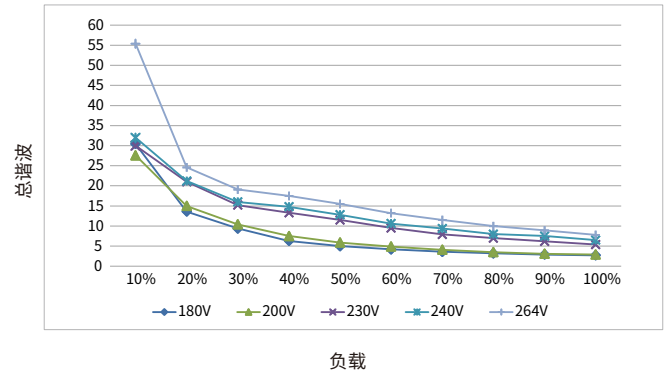

功率因数 vs. 负载

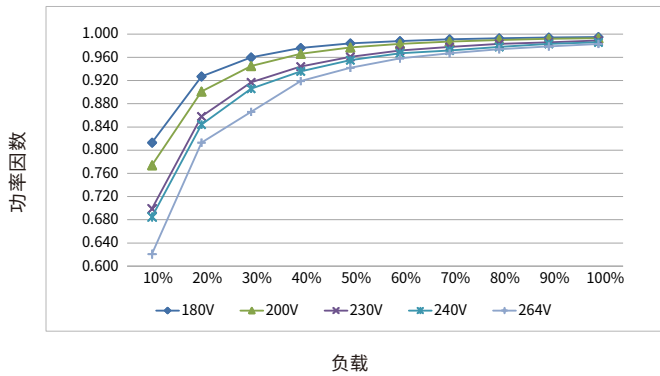

相移因数 vs. 负载

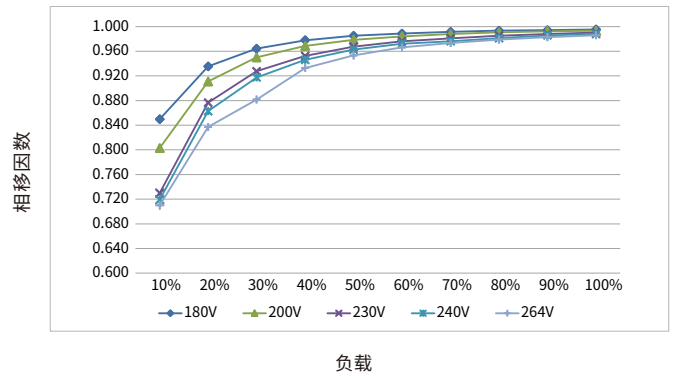

使用寿命

寿命 vs. 外壳温度

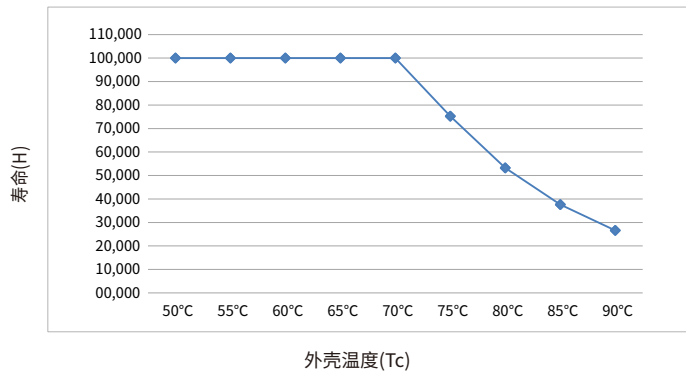

- LED驱动器的设计寿命如上图所示(基于90%的存活率的条件下)。
- Tc温度与Ta温度的相对关系也取决于灯具的设计。

电气曲线图

BK-HMV320

效率 vs. 负载

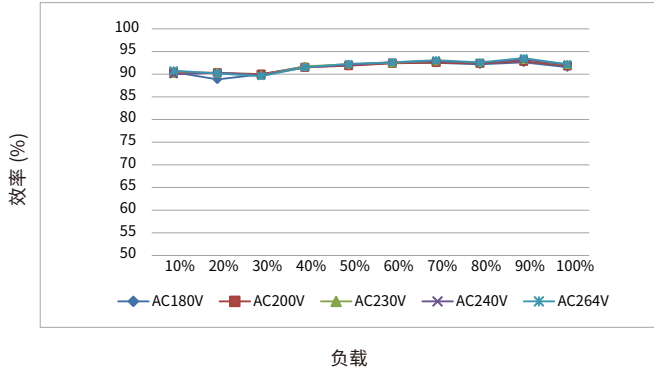

总谐波 vs. 负载

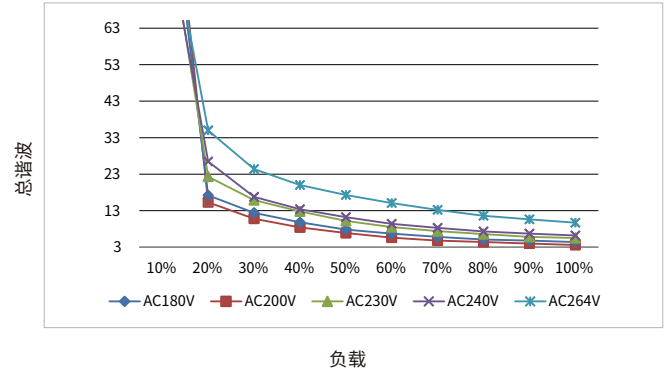

功率因数 vs. 负载

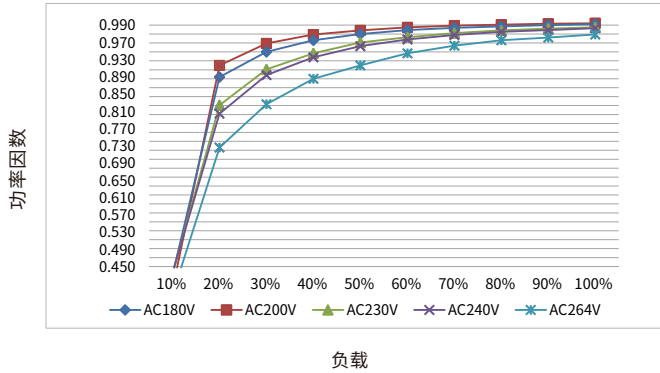

相移因数 vs. 负载

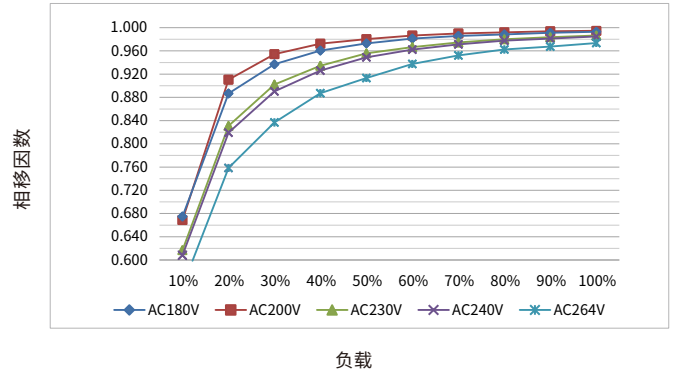

使用寿命

寿命 vs. 外壳温度

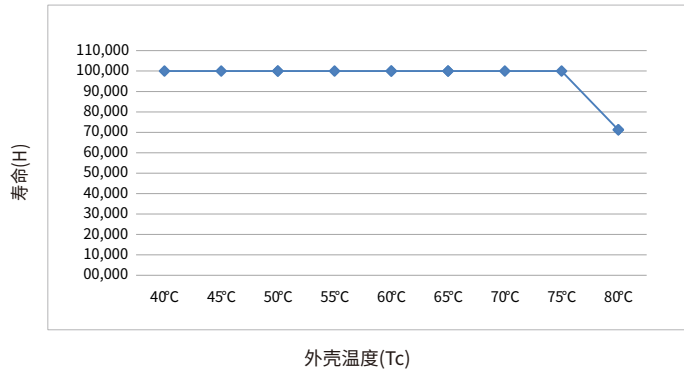

- LED驱动器的设计寿命如上图所示(基于90%的存活率的条件下)。  
 - Tc温度与Ta温度的相对关系也取决于灯具的设计。

浪涌电流&对应的MCB下挂载的数量

型号	电流峰值 I <sub>peak</sub>	电流时间 T <sub>width</sub>	条件	MCB挂载的最大数量														
				B10	B13	B16	B20	B25	C10	C13	C16	C20	C25	D10	D13	D16	D20	D25
BK-HMV150	47A	590us	AC 230V,满载, 冷启动,Ta<30°C, MCB无并排安装	2台	3台	3台	4台	5台	3台	4台	5台	7台	8台	7台	9台	11台	13台	17台
BK-HMV320	85A	466us		2台	2台	3台	3台	4台	3台	3台	4台	5台	7台	5台	7台	8台	10台	13台

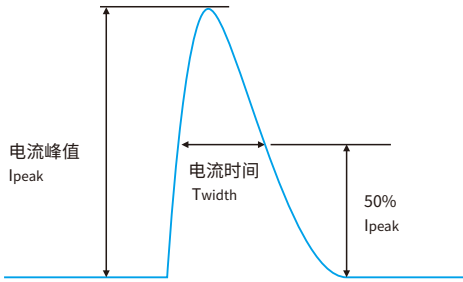

备注:

- 表格中不同MCB下挂载的驱动器数量是最大的值，安装时请勿超过这个数量。
- 使用ABB品牌的S200系列微型断路器(MCB)的参数作为计算参考。
- 不同品牌和型号的微型断路器，驱动器的挂载数量会稍微差异。
- 当MCB的安装环境温度超过30°C或多个MCB并排安装时，挂载的驱动器数量会降低，需要重新进行计算。
- 电工通常考虑将B型MCB用于家用照明，将C型MCB用于商业照明。

功能

输出短路保护

- 如果LED输出短路，驱动器会进入保护状态，将AC断开1钟以上，输出将恢复正常。

输出过载保护

- 如果接入负载超过额度功率，驱动器会进入打嗝状态，减少负载功率，恢复正常输出。

电路之间绝缘等级

BK-HMV150

绝缘等级	输入	输出	外壳
输入	-	双重绝缘	基本绝缘
输出	双重绝缘	-	基本绝缘
外壳	基本绝缘	基本绝缘	-

BK-HMV320

绝缘等级	输入	输出	外壳	VCC	PWM
输入	-	双重绝缘	双重绝缘	双重绝缘	-
输出	双重绝缘	-	基本绝缘	双重绝缘	双重绝缘
外壳	双重绝缘	基本绝缘	-	双重绝缘	双重绝缘

产品主标签

BK-HMV150

<p><b>INPUT</b></p> <ul style="list-style-type: none"> <li><input type="radio"/> <b>ACL/DC+</b> (Brown)</li> <li><input type="radio"/> <b>ACN/DC-</b> (Blue)</li> <li><input type="radio"/>  (Green/Yellow)</li> </ul>	<p><b>BOKE</b> Constant Voltage LED Driver  <b>MODEL: BK-HMV150-24V0</b>                  INPUT:120-277V <math>\approx</math>1.5A Max. 0/50/60Hz <math>\lambda</math>:0.95                  OUTPUT:24V <math>\equiv</math> 6.25A 150W Max.                  For LED Modules use only                  MADE IN CHINA                  BOKE Drivers Co.,Ltd.                  Address:2nd and 3rd Floor,No.51,Xihuan 5th Road,                  South District, 528455 Zhongshan City,Guangdong, CHINA</p>	<p>tc:90°C ta:50°C</p>	<p><b>OUTPUT</b></p> <ul style="list-style-type: none"> <li><input type="radio"/> LED+(Red)</li> <li><input type="radio"/> LED-(Black)</li> </ul>
------------------------------------------------------------------------------------------------------------------------------------------------------------------------------------------------------------------------------------	------------------------------------------------------------------------------------------------------------------------------------------------------------------------------------------------------------------------------------------------------------------------------------------------------------------------------------------------------------------------------------------------------------------------------------------------------------------------------------------------------------------------------------------	----------------------------	---------------------------------------------------------------------------------------------------------------------------------------------------

<p><b>INPUT</b></p> <ul style="list-style-type: none"> <li><input type="radio"/> <b>ACL/DC+</b> (Brown)</li> <li><input type="radio"/> <b>ACN/DC-</b> (Blue)</li> <li><input type="radio"/>  (Green/Yellow)</li> </ul>	<p><b>BOKE</b> Constant Voltage LED Driver  <b>MODEL: BK-HMV150-48V0</b>                  INPUT:120-277V <math>\approx</math>1.5A Max. 0/50/60Hz <math>\lambda</math>:0.95                  OUTPUT:48V <math>\equiv</math> 3.12A 150W Max.                  For LED Modules use only                  MADE IN CHINA                  BOKE Drivers Co.,Ltd.                  Address:2nd and 3rd Floor,No.51,Xihuan 5th Road,                  South District, 528455 Zhongshan City,Guangdong, CHINA</p>	<p>tc:90°C ta:50°C</p>	<p><b>OUTPUT</b></p> <ul style="list-style-type: none"> <li><input type="radio"/> LED+(Red)</li> <li><input type="radio"/> LED-(Black)</li> </ul>
------------------------------------------------------------------------------------------------------------------------------------------------------------------------------------------------------------------------------------	------------------------------------------------------------------------------------------------------------------------------------------------------------------------------------------------------------------------------------------------------------------------------------------------------------------------------------------------------------------------------------------------------------------------------------------------------------------------------------------------------------------------------------------	----------------------------	---------------------------------------------------------------------------------------------------------------------------------------------------

BK-HMV320

<p><b>INPUT</b></p> <ul style="list-style-type: none"> <li><input type="radio"/> <b>ACL/DC+</b> (Brown)</li> <li><input type="radio"/> <b>ACN/DC-</b> (Blue)</li> <li><input type="radio"/>  (Green/Yellow)</li> </ul>	<p><b>BOKE</b> Constant Voltage LED Driver  <b>MODEL: BK-HMV320-24V0</b>                  INPUT :110-240V <math>\sim</math> 3A Max. 0/50/60Hz <math>\lambda</math>:0.95                  277V <math>\sim</math> 1.3A Max. 0/50/60Hz                  (277V <math>\sim</math> for North America only)                  OUTPUT:24V <math>\equiv</math>                  13.3A (Input:200-240V <math>\sim</math> ,277V <math>\sim</math> ) 320W Max.                  11.7A (Input:110-200V <math>\sim</math> ) 280W Max.                  For LED Modules use only                  MADE IN CHINA                  BOKE Drivers Co.,Ltd.                  Address:2nd and 3rd Floor,No.51,Xihuan 5th Road,                  South District, 528455 Zhongshan City,Guangdong, CHINA</p>	<p>tc:90°C ta:50°C</p>	<p><b>OUTPUT</b></p> <ul style="list-style-type: none"> <li><input type="radio"/> LED-(Black)</li> <li><input type="radio"/> LED+(Red)</li> </ul>
------------------------------------------------------------------------------------------------------------------------------------------------------------------------------------------------------------------------------------	--------------------------------------------------------------------------------------------------------------------------------------------------------------------------------------------------------------------------------------------------------------------------------------------------------------------------------------------------------------------------------------------------------------------------------------------------------------------------------------------------------------------------------------------------------------------------------------------------------------------------------------------------------------------------------------------------------------------------------------------------------------------------------------------------------------------------------------	----------------------------	---------------------------------------------------------------------------------------------------------------------------------------------------

<p><b>INPUT</b></p> <ul style="list-style-type: none"> <li><input type="radio"/> <b>ACL/DC+</b> (Brown)</li> <li><input type="radio"/> <b>ACN/DC-</b> (Blue)</li> <li><input type="radio"/>  (Green/Yellow)</li> </ul>	<p><b>BOKE</b> Constant Voltage LED Driver  <b>MODEL: BK-HMV320-48V0</b>                  INPUT :110-240V <math>\sim</math> 3A Max. 0/50/60Hz <math>\lambda</math>:0.95                  277V <math>\sim</math> 1.3A Max. 0/50/60Hz                  (277V <math>\sim</math> for North America only)                  OUTPUT:48V <math>\equiv</math>                  6.65A (Input:200-240V <math>\sim</math> ,277V <math>\sim</math> ) 320W Max.                  5.8A (Input:110-200V <math>\sim</math> ) 280W Max.                  For LED Modules use only                  MADE IN CHINA                  BOKE Drivers Co.,Ltd.                  Address:2nd and 3rd Floor,No.51,Xihuan 5th Road,                  South District, 528455 Zhongshan City,Guangdong, CHINA</p>	<p>tc:90°C ta:50°C</p>	<p><b>OUTPUT</b></p> <ul style="list-style-type: none"> <li><input type="radio"/> LED-(Black)</li> <li><input type="radio"/> LED+(Red)</li> </ul>
------------------------------------------------------------------------------------------------------------------------------------------------------------------------------------------------------------------------------------	-------------------------------------------------------------------------------------------------------------------------------------------------------------------------------------------------------------------------------------------------------------------------------------------------------------------------------------------------------------------------------------------------------------------------------------------------------------------------------------------------------------------------------------------------------------------------------------------------------------------------------------------------------------------------------------------------------------------------------------------------------------------------------------------------------------------------------------	----------------------------	---------------------------------------------------------------------------------------------------------------------------------------------------

**安装**

**机械尺寸**

单位:mm

BK-HMV150

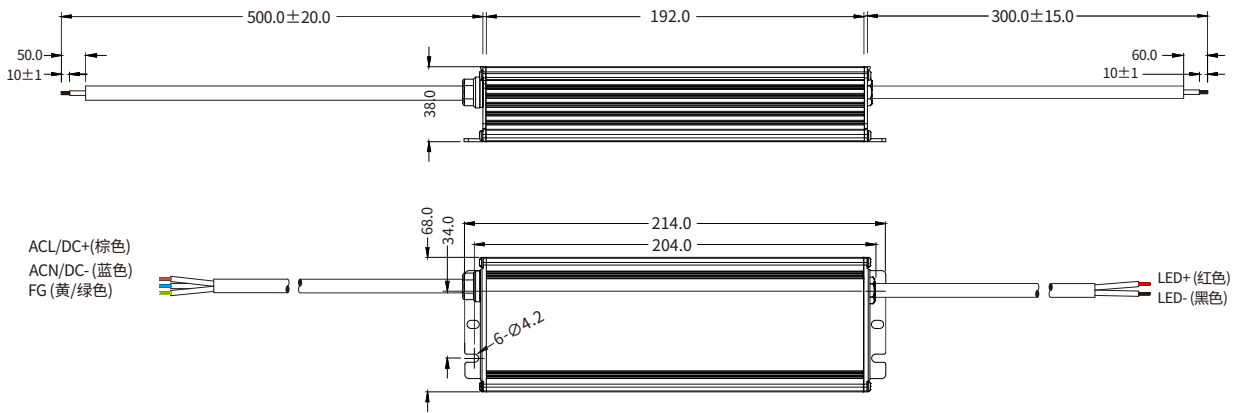

**输入线材**

功能定义	颜色	线材规格
ACL/DC+,ACN/DC-,FG	棕色, 蓝色, 黄/绿色	1.0mm <sup>2</sup> *3; H05RN-F; 500V; 橡胶线; 外皮黑色内包棕、蓝、黄/绿三芯线

**输出线材**

功能定义	颜色	线材规格
LED-,LED+	黑色, 红色	0.75mm <sup>2</sup> *2; H05RN-F; 500V; 橡胶线; 外皮黑色内包红、黑两芯线

BK-HMV320

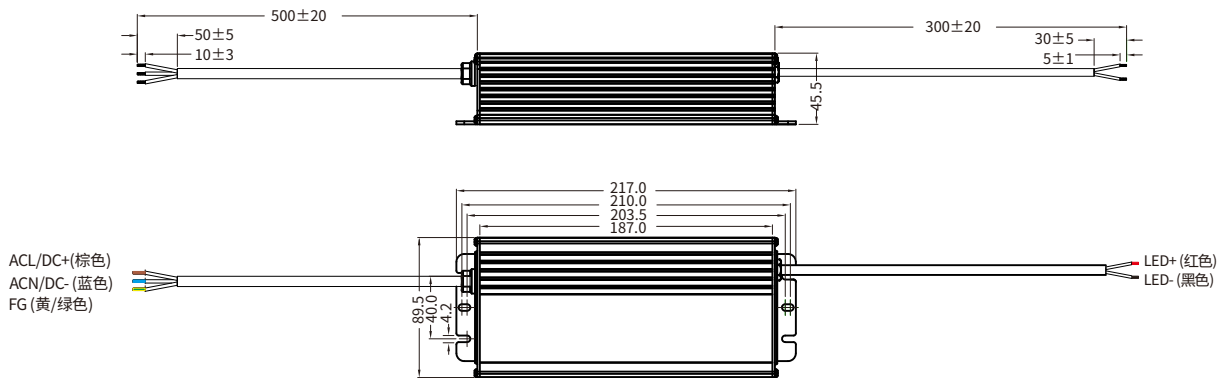

**输入线材**

功能定义	颜色	线材规格
ACL/DC+,ACN/DC-,FG	棕色, 蓝色, 黄/绿色	1.0mm <sup>2</sup> *3; H05RN-F; 500V; 橡胶线; 外皮黑色内包棕、蓝、黄/绿三芯线

**输出线材**

功能定义	颜色	线材规格
LED-,LED+	黑色, 红色	1.31mm <sup>2</sup> *2; H05RN-F; 500V; 橡胶线; 外皮黑色内包红、黑两芯线



### 安装注意事项

#### 热拔插

- 由于残余输出电压 > 0V，因此不支持热插拔。

#### 布线指导

- 所有连接必须保持尽可能短，以确保良好的EMI行为。
- 电源线应与LED驱动器及其他引线分开放置(理想情况下5 - 10厘米的距离)。
- 最大输出线长度为2米。
- 不正确的布线会损坏LED模块。

#### 安装要求

- 驱动器应安装在干燥，无酸，无油，无脂的环境中。
- 驱动器应的安装环境温度在任何时候都不能超过Ta的值。
- 驱动器安装表面温度应低于40°C。
- 驱动器离发热体(如灯具散热器)应该保持一定的距离。

#### 安装螺丝规格和扭矩

- 锁螺钉的最大扭矩: 0.5 Nm/M4

#### 更换LED灯模组

1. 关闭230V输入
2. 移除LED灯模组
3. 等待5s
4. 连接新的LED模块

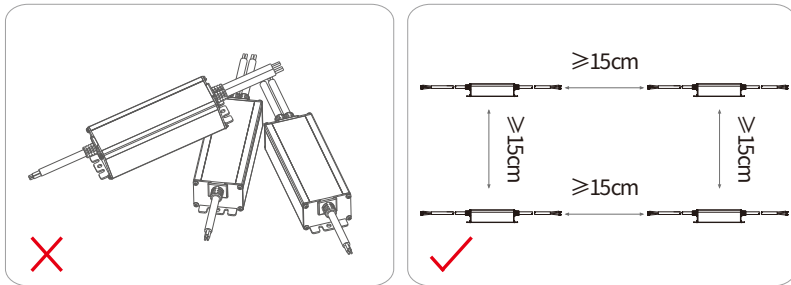

请勿将产品堆叠摆放，产品与产品间隔距离应 $\geq 15\text{cm}$ ，避免影响产品散热和使用寿命。

产品包装

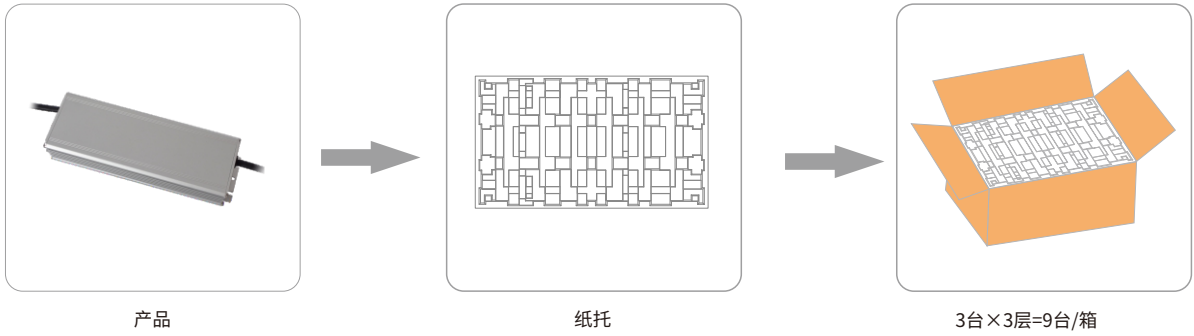

型号	产品尺寸	重量/台	纸托尺寸	外箱尺寸	包装/箱	净量/箱	毛量/箱
HMV150	L214*W68*H38mm	558g	L520*W295*H62mm	L530*W310*H230mm	9台	5.01kg	6.51kg

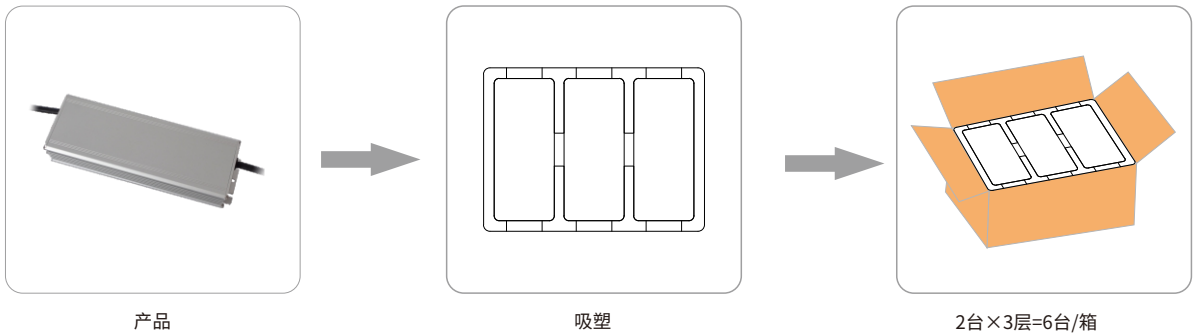

型号	产品尺寸	重量/台	吸塑尺寸	外箱尺寸	包装/箱	净量/箱	毛量/箱
HMV320	L187*W89.5*H45.5mm	1516g	L342*W253*H47mm	L360*W270*H175mm	6台	9.1kg	10.3kg

附加信息

1. 产品使用寿命和MTBF仅供参考，并不代表为质保声明。
2. 想获取更多的信息请发送电子邮件至 [info@bokedriver.com](mailto:info@bokedriver.com)。